

KÖRTEMPLOMOK
A KÁRPÁT-MEDENCÉBEN
ÉS NYUGAT-EURÁZSIÁBAN

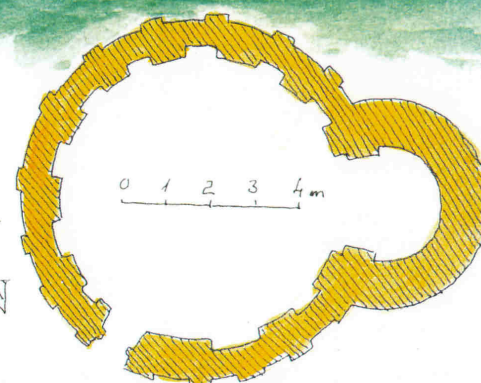

Bérczi Szaniszló, Budapest, 2011

KÖRTEMPLOMOK A KÁRPÁT-MEDENCÉBEN ÉS NYUGAT-EURÁZSIÁBAN Bérczi Szaniszló, Budapest, 2011

A körtemplomok elragadó építmények a Kárpát-medencében. Építésük idejét többségüknél a Tatárjárás utánra teszik. Van azonban a körtemplomoknak egy csoportja, amelyek biztosan régebbiek. Ezek a korai nagy székesegyházak területén találhatóak, alapjaik maradtak fenn (pl. Esztergomban, Egerben, Gyulafehérvárott). Egy másik csoportjuk kaukázusi örmény hatkaréjos rotundákkal mutat rokonságot (Karcsa, Gerény, Kiszombor, Kolozsmonostor). Gervers-Molnár Vera (1972) tanulmánya mintegy 80 ilyen építményt említ a Kárpát-medencében, Szilágyi András (2008) átfogó könyve már több, mint 160-at. Nyugat-Eurázsia több országában találunk szép számmal körtemplomokat. Ezek közül számos rotunda építésénél a jeruzsálemi Szent Sír templomot tekintették mintának, s még a nevük is erre utal (Holy Sepulchre). A skandináviai körtemplomok is a hazai körtemplom-virágkor idején épültek ki, majd lettek bővíve. Egykori falusi plébánia templomaink jelentős része őrizte meg ezt a formát valamely korábbi időből. Hogy mikortól, azt még nem tudjuk. Van azonban egy érdekes adatsorozat, ami a körtemplomaink ősiségét valószínűsíti. Ez pedig a kör szó maga. Sok mai nyugat-európai nyelvben a kör szó egy változata jelöli magát a templomot is. Kyrka, ker, kirke, kirche, church.

Ha a legősibb körtemplomokat keressük, csillagászati kapcsolatuk ismert. Nyugat-Eurázsia legősibb körszentélye Göbekli Tepén található. A kutatók meghatározása szerint 11 000 éves. Az egykori tetőzetet valószínűleg tartó T alakú oszlopokon csillagképekre utaló állatfigurák vannak kifaragva. Ezeket a Kisázsiai művészetek című füzetünkben mutattuk be. Időrendben Árpácsíje 7000 évvel ezelőtti köralakú szentélyei következnek. A több karéjos, rászben csillagászatilag tájolt, de nem körszentélyek a máltaiak. Körszentély viszont Stonehenge három oszlopköre; a két újabbban talált a Bluehenge és a Woodhenge. Stonehenge nagyszentélyének korát 5100 évesnek adják meg. A sztyepei sírhalmok 4000, a kisázsiai és etruszk kör alakú, boltozott sírkamrák is 4000-2500 évesek. Róma Pantheonja, vagy a pártusok korából származó korezmi és baktriai építmények (például Mithradakert körszentélye a palotában) 2000 évesek. Bizáncban és az iszlám építészetben is uralkodó szerepe volt a kupolával fedett térnek. Azt mondhatjuk, hogy a kör alakú épület, uralkodói környezetben, minden bizonnyal mindig szakrális jelentéssel, újra és újra megjelent az egymásra rétegződő műveltségkörökben.

A kör alakú épület az égbolt mása, mindig tartalmazott valamilyen szakralitást. Már a jurta körépítménye is az égbolt képét juttatja eszünkbe. Nem lehet az véletlen, hogy mindmáig a legtekintélyesebb épületek tartozéka maradt a kupolával fedett körcsarnok. A körtemplom építmények Árpád kori virágzása a Kárpát-medencében, és szerte Európában is, középkori fölvirágzásai az ősi hagyománynak. Ez a hagyomány a Kaukázusban is erőteljesen jelen volt, ahogyan ezt az örményországi és grúziai korabeli templomépítéssel tanúsítja. A középkori hagyomány egyik forrása a jeruzsálemi Szent Sír fölé épített körtemplom volt. A római Santo Stefano Rotondo is részt vett a körtemplom-gondolat szétsugárzásában Európában. Az építészet történetében gyakran emelik ki az aachen-i körtemplom mintaadó szerepét is.

Pogány Frigyes előadásait hallgatva megtanultuk, hogy az építészetben a tér és a mozgás összekapcsolódik. Az oszlop-sorozat mozgásra készíti az épületben tartózkodó embert, a kupolás keresztboltozati tér pedig megállásra. A reneszánsz idején létrehozott nagyszerű építészeti alkotások, a firenzei Dóm és néhány hasonló kereszthajós templom kupolájával teremtette meg az egyik utolsó nagy korszakát a szakrális körépítményeknek, ha csak egy nagyobb épület részeként is. Ha a firenzei Dómot szemléljük, mely előtt ott áll a régi plébániatemplom célját szolgáló baptisztérium is, az az érzésünk, hogy a körtemplom meg lett kettőzve az épületegyüttesben. Modern kupolás építményeink sorában nem csak templomokat találunk: Szent István Bazilika, Esztergomi Bazilika, Szent Péter Bazilika, (Róma), Szent Pál Székesegyház (London), hanem az államot jelképező közösségi épületeket is: Országház, Budavári Királyi Palota, Kapitolium (Washington).

Mostani füzetünkhöz Magyarországon kezdtük el a gyűjtést. Kiadványunk teregyakorlatos füzetnek is tekinthető és másokat is rajzolásra, a magyar tájak megismerésére buzdít. A hosszú ideig tartó gyűjtés közben jelent meg Szilágyi András csodálatos könyve, Gondos Béla és kutatócsoportjának könyve, melyekkel egy füzet nem versenyezhet bőségben, szépségben. Van azonban egy előnye a füzetnek. Mi is társszerzők lehetünk a szép templomok, tájak kifestésével, újabb lapok befűzésével, saját munkák bekapcsolásával. A füzet kivihető a terepre, továbbfejleszhető, (hamarabb támad ilyen érzése az embernek a füzetrel járva, mintha a szép könyveket forgatjuk). A mozgalmasságot e füzetünkben az épületek bemutatását adó oldaltükrök közé betett falképfeliratokkal valószínűsítettük meg. A képsorok is Euráziából kerültek templomok falára, vagy a hegyoldalba, mint a firuzabadi faragások. A háromkirályok zarándoklata a Kis Jézushoz és Szűz Mária-hoz (Velemér, Bic), a Szent László legendák (Székelyderzs, Sepsikilyén, Kakaslomnic), a falszőnyeg-részletek (Bayeux) és az említett firuzabadi kőfaragások azt a mozgalmal ellenpólist adják a templomok mellé, ami kell az élet egyensúlyához.

Új füzetünk a Kárpát-medence művészeti kincseinek gazdagságát, szétsugárzását érzékelteti egy rajzokban eddig még ki nem gyűjtött tartományban, szokatlan témáparosításban. Reméljük, hogy az eurázsiai művészetek kedvelői ezt a füzetet is szívesen forgatják, olvassák, festik majd, miközben egyre több kis faluba látogatnak el, hogy a helyszín élményével is gazdagodjanak.

Budapest, 2010, november 25.

Bérczi Szaniszló

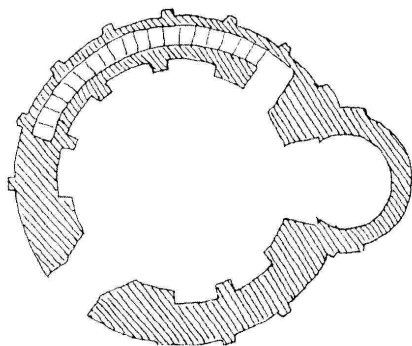
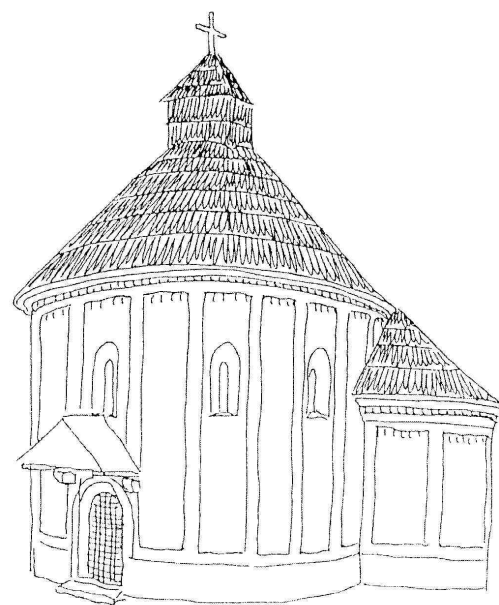
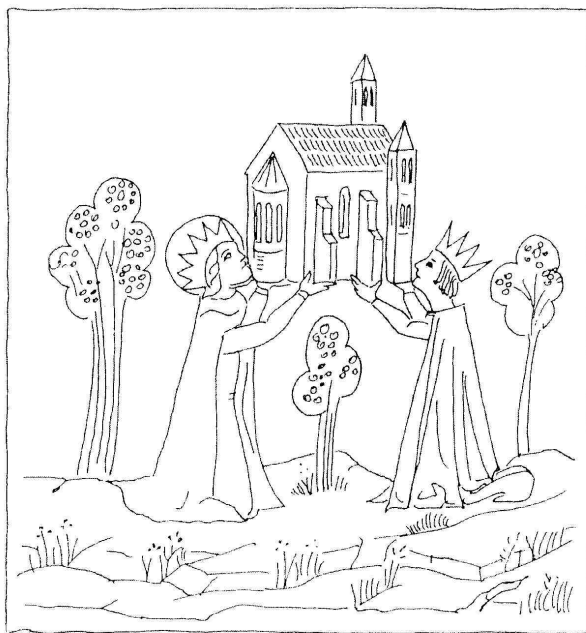
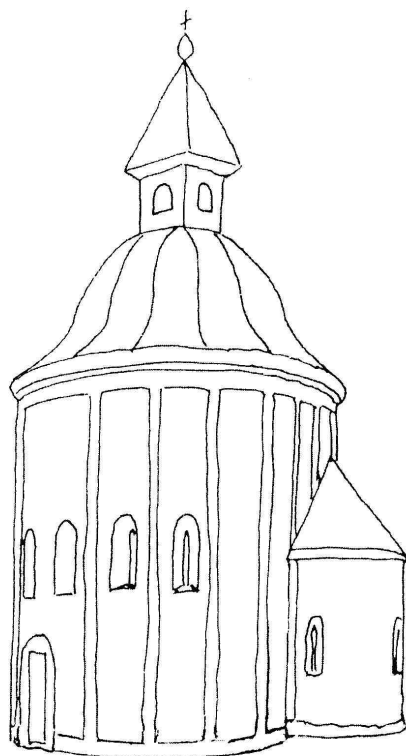

KÖRTEMPLOMOK
A KÁRPÁT-MEDENCÉBEN
ÉS NYUGAT-EURÁZSIÁBAN

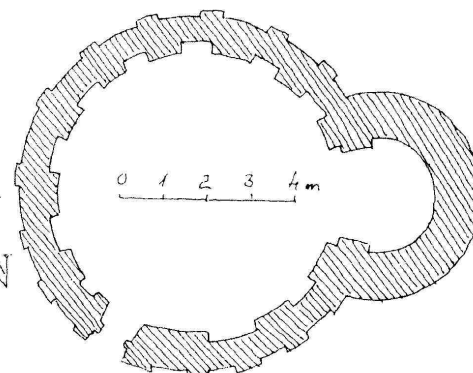

Bérczi Szaniszló, Budapest, 2011

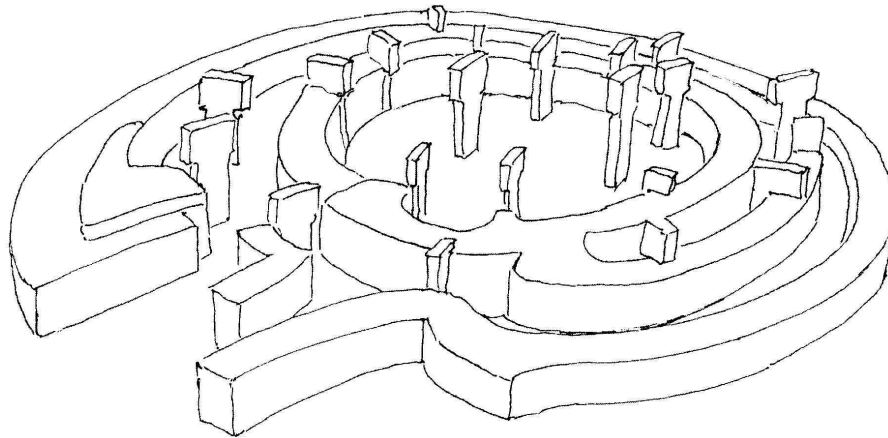

A világ eddig megismert legrégebbi körtemplomát a kisázsiai Göbekli Tepén ásták ki a régészek. A híradások szerint mintegy 50 körépitmény sorakozik a központi körtemplom körül. Jellegzetes épületszerkezeti elemek alkotnak egy belső és egy külső kört a központi építményben. Ezeken a T alakú hatalmas kőoszlopokon állatfigura faragásokat találunk, domborműszerűen kialakítva. Az állatfigurákban az északi égbolt csillagképeit lehetett fölüismerni. A régészek szénizotópos mérései alapján az épület 12 000 éves. A jégkorszak végén letelepült vadászközösség hozta létre. Ennek alapján megállapították, hogy a szociális és műveltségi kapcsolatok alapján szerveződött társadalom megelőzte a növénytermesztő társadalmat. Idővel az itteni közösség is elkezdte a növénytermesztést és a háziállatok tenyésztését. Az építmények északi tájolása (ahogyan Chatal Höyük halottaié is) fölveti azt, hogy a csillagászat és az égi jelenségek megfigyelése fontos szerepet játszottak a közösség műveltségében.

Stonehenge körtemplom rendszer Angliában, a Salisbury síkságon. Kora 5100 év. Az építmény hatalmas kőtömbökből megépített, körkörös elrendezett szerkezet, melyet egy távolabbi körön földhányok vesznek körül. Része az építménynek a külső körön található lyukak sora is. Kisebb méretű mását is megtalálták a környéken. Ennek neve Bluehenge, a csak lyukakból álló körkörös szerkezeté pedig Woodhenge. Megépítése annak a kőkori civilizációnak lehet az érdeme, amely Kisásziából elindulva, Máltán át haladva jutott el a Brit-szigetekig. A kisázsiaiak kora 12 000 év, a máltaiaké mintegy 7000 év, a Brit-szigetieké pedig 5000 év. Minden bizonyosan csillagászati és szakrális szerepet egyszerre töltöttek be ezek a körtemplomok.

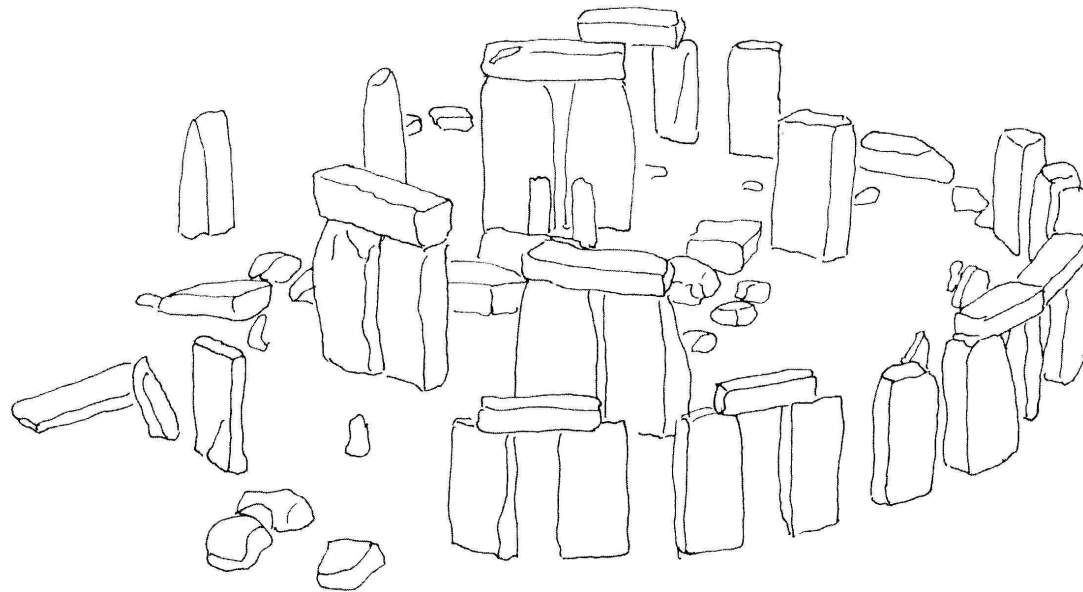

Firenze

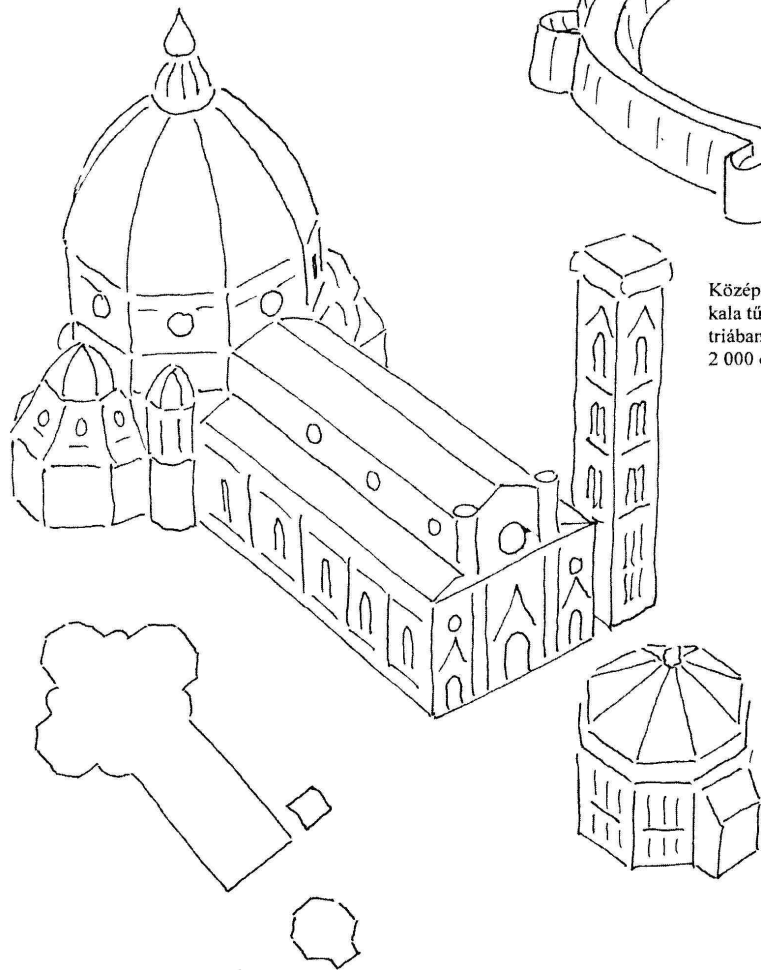

Koj-Kryglan kala

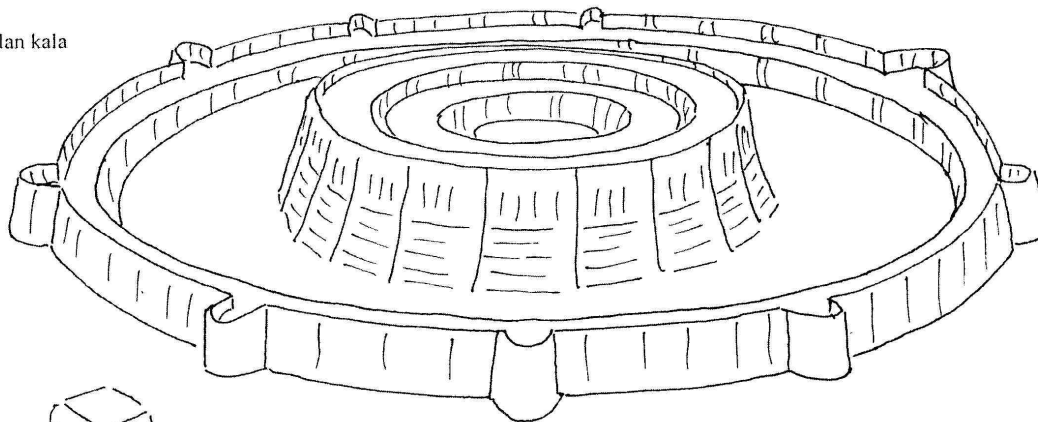

Közép-Ázsiában is ismertek az ókori körtemplomok. Tolszov nyomán (1950) Koj-Kryglan-kala tűztemplomát mutatjuk itt be, Khorezmből. Az építmény több, mint 2 000 éves. Baktriában, Mithradakertben a pártus kori ország egyik fejedelmi palotájában is kiástak egy ca. 2 000 éves körtemplomot, melynek azonban négyzetes épület volt a külső foglalat.

Ják

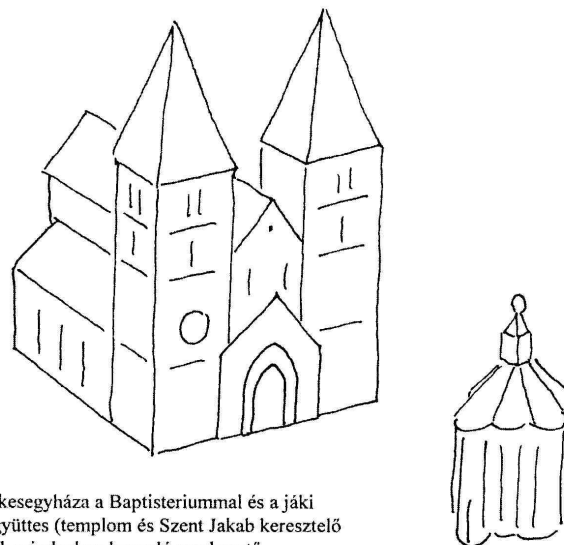

Firenze székesegyháza a Baptisteriummal és a jáki templom együttes (templom és Szent Jakab keresztelő kápolna) sok mindenben hasonló szerkezetű.

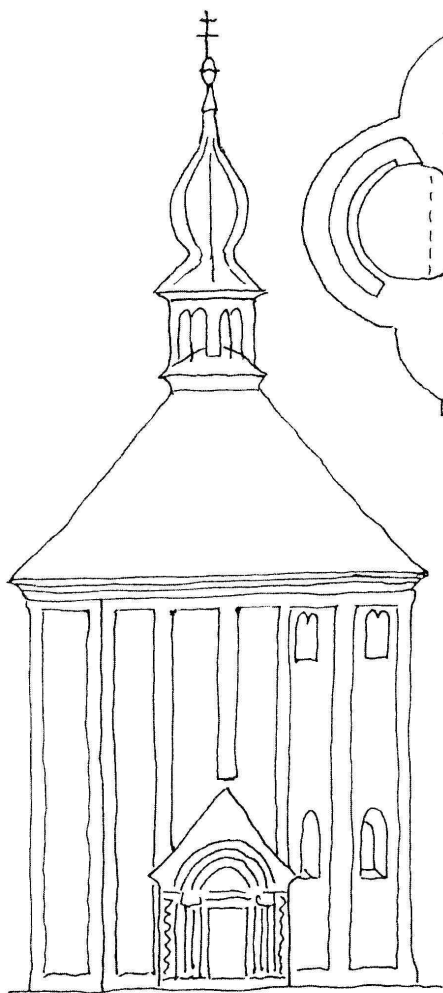

53. Ják, Vas Megye. Patrociniuma: Szent Jakab.

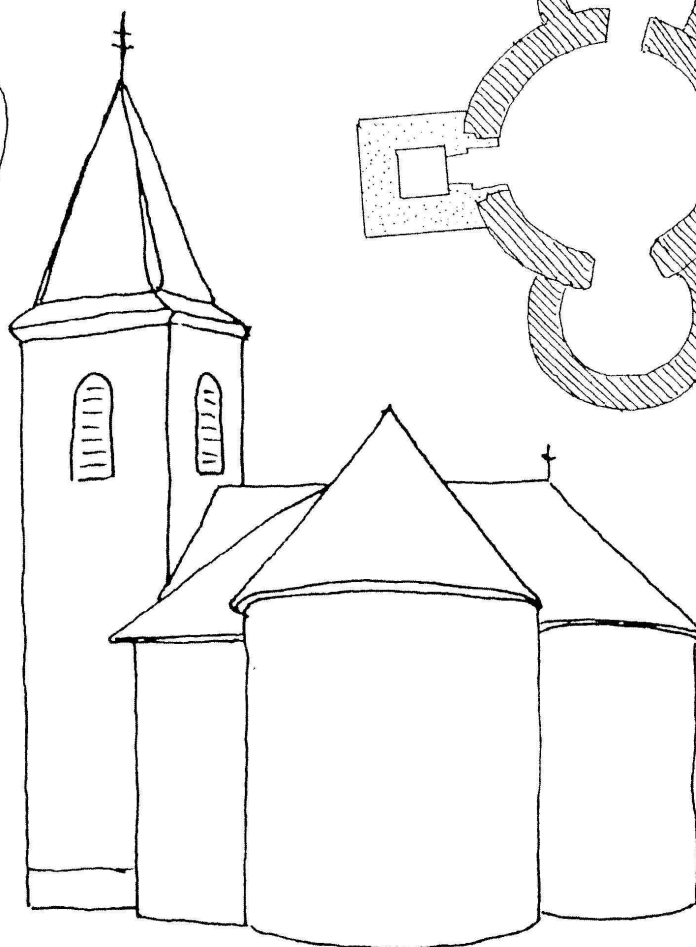
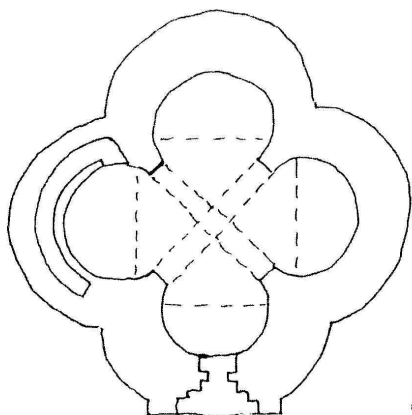

111. Rábaszentmiklós (Kerekszentmiklós), Győr-Sopron Megye. Patrociniuma: Szent Miklós.

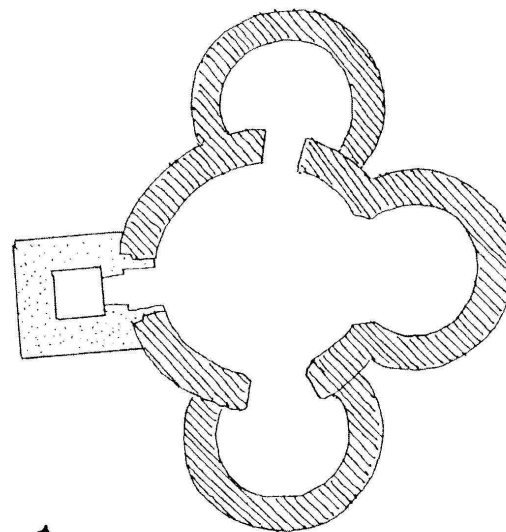

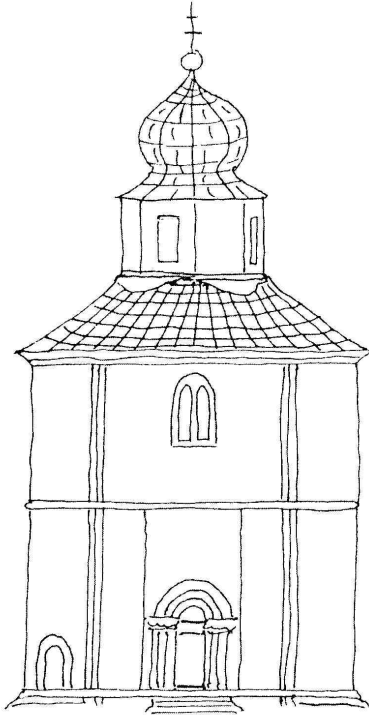

101. Pápac, Vas Megye. Patrociniuma: Szent Mihály.

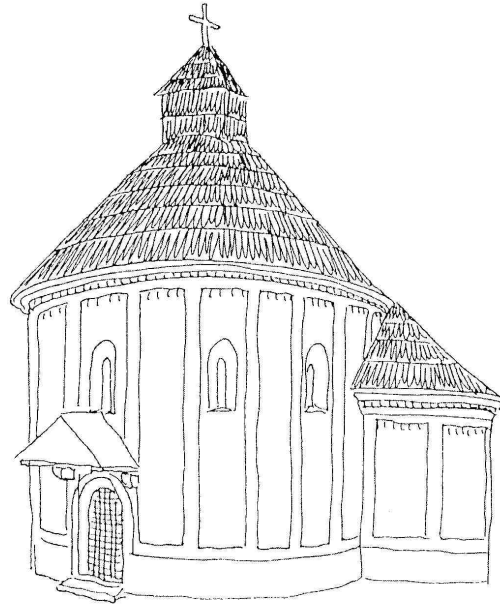
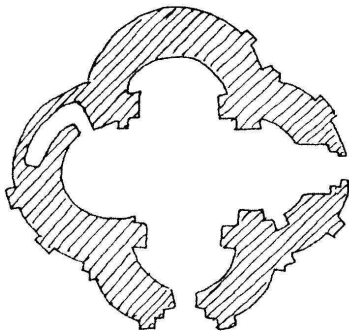

92. Nagytótlak, k. Vas Megye (Muraköz, Szlovénia),

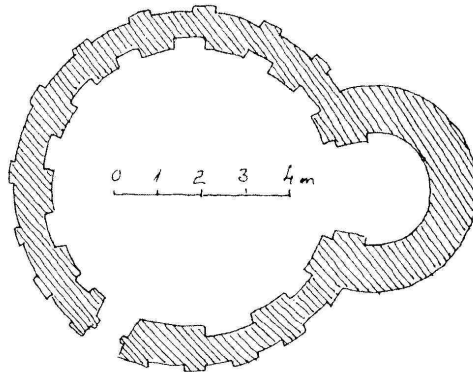

Patrociniuma: Szent Miklós.

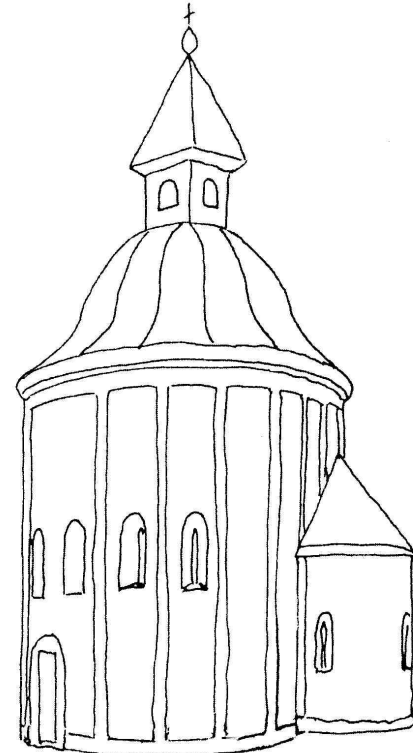

55. Kallósd, Zala Megye. Patrociniuma: Szent Anna.

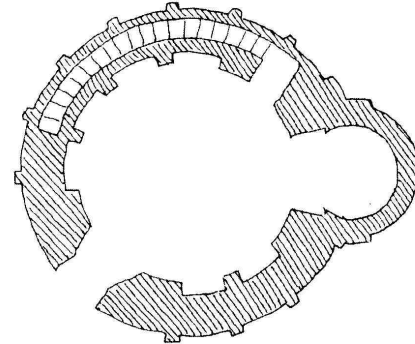

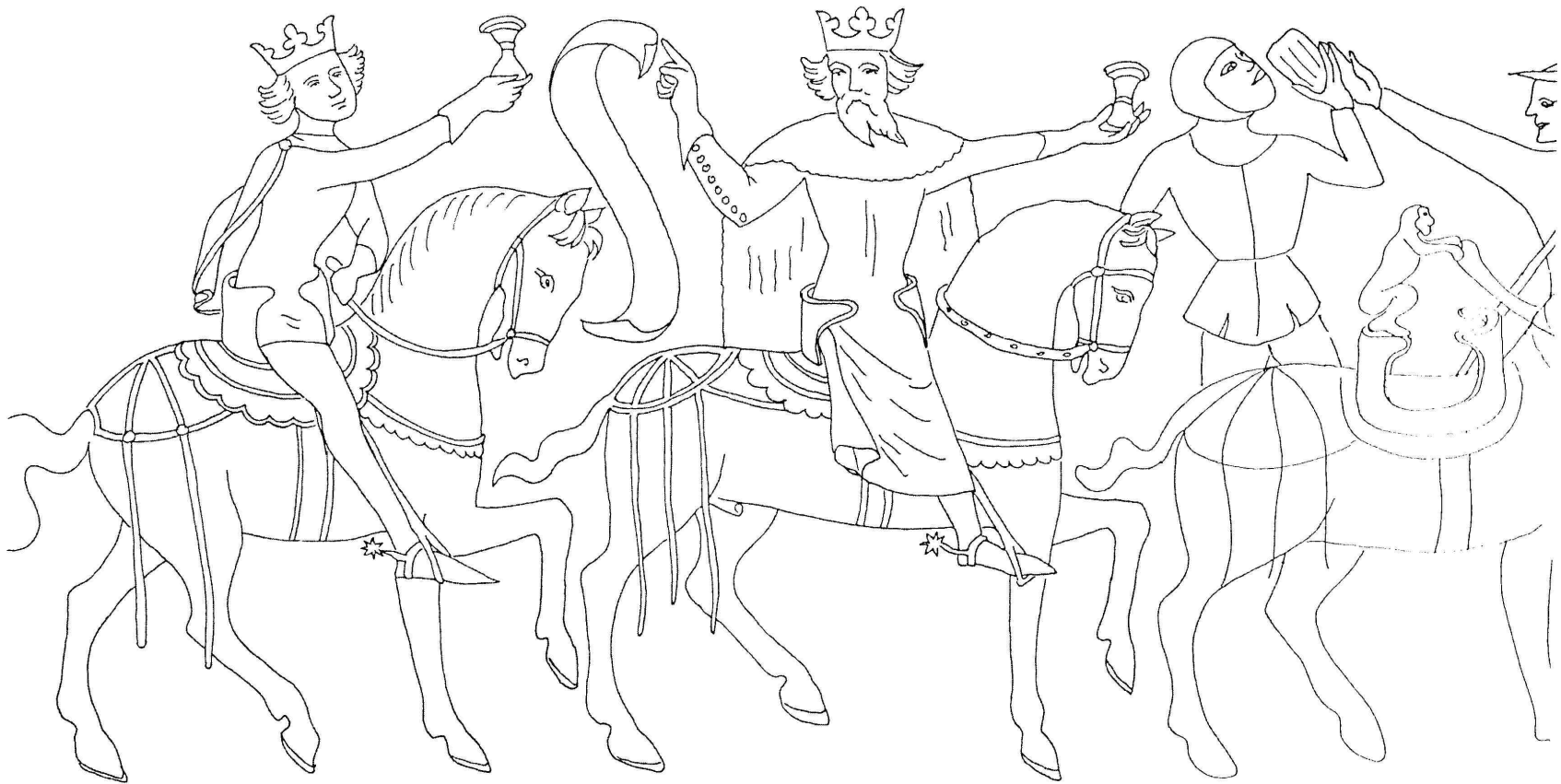

Velemér nevezetes temploma a belső tér festőjének, Aquila Jánosnak a személyén keresztül kapcsolódik a körtemplomokhoz. Aquila János az egyik festője volt Nagytótlak körtemplomának is. De Velemér abban is rokon Nagytótlakkal, hogy a téglalap alaprajzú templom a behatoló napfény játékának hagyományát folytatja és így a csillagászati örökséghez kapcsolódik, mint a körtemplomok egykor. Aquila János Regedén született (Radkersburg, Ausztria, Stájerország) és a környék templomaiban dolgozott. Falfestményei maradtak fenn a stájerországi Toronyhely, Mártonhely (Martyánc) (mindettő ma Szlovéniában van) és Föllöstöm (ma Ausztriában) helységeiben. Közülük a legnevezetesebb a turnyiscei (toronyhelyi) Szent László legenda. Veleméren a Háromkirályok látogatását festette meg Aquila. A Vízkereszt alkalmával ünnepelt eseményen a három király ajándékokat visz Szűz Máriának és a Kis Jézusnak. (Irodalom: Brenner V. (1999): Volt vasi helységek és helynevek a mai Burgenland területén. *Vasi Szemle*, 1999. 3. sz.)

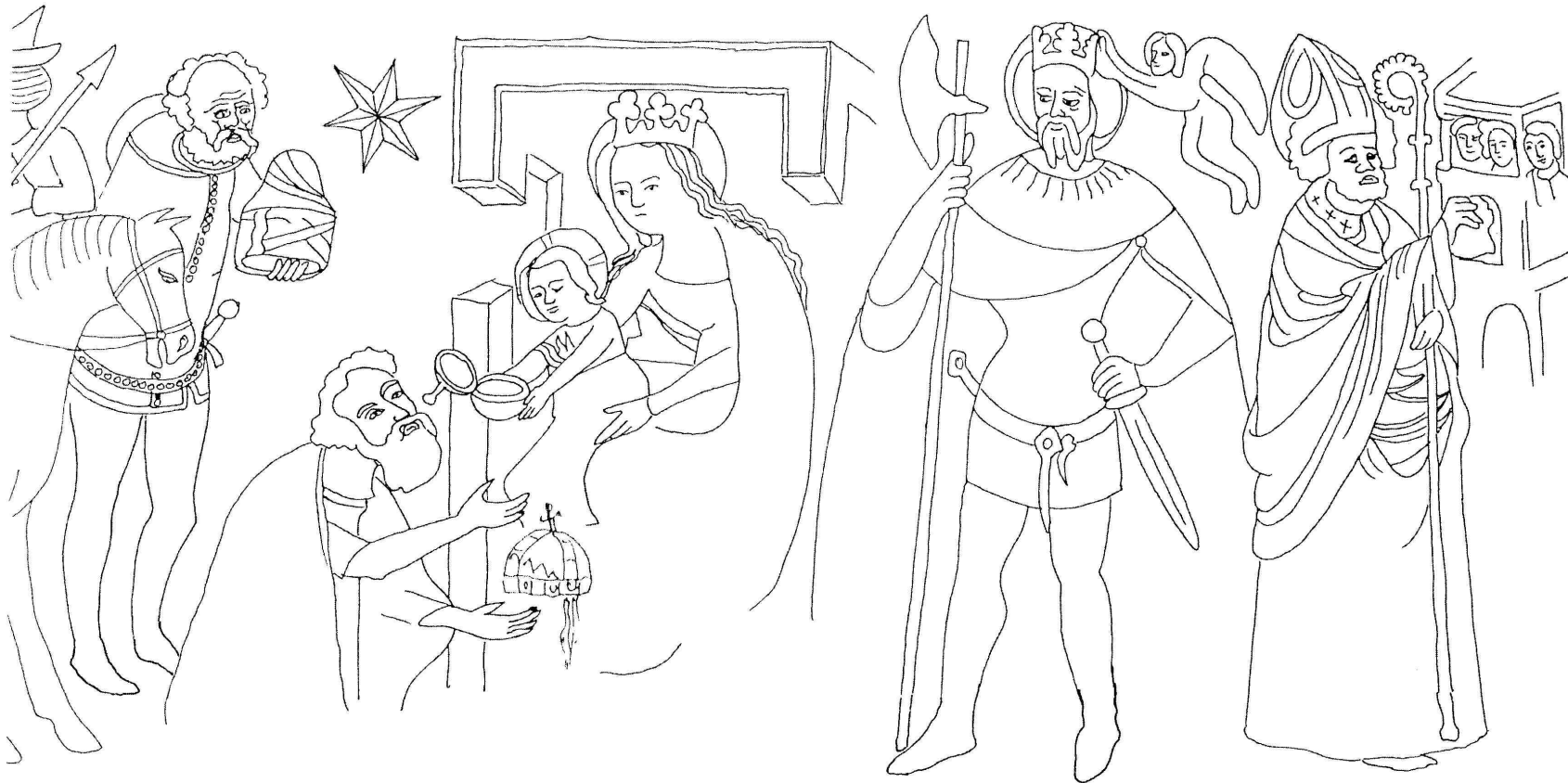

Az eseményről a 71. zsolnártban olvashatunk. Az ottani említés szerint Tarziszból érkeznek a Háromkirályok, és ahogyan egykor Salamon király majmot, pávát és aranyat hozott onnan (az aranyból ivókupát és kopját kovácsoltak neki), úgy a Háromkirályok is ezeket az ajándékokat hozzák a Szent Családnak. Kovács József említi, hogy a királyok solymászkésztyűben vannak. A kerecsen a mai karácsony szavunk párhuzama, s mindez az egykori solymászünnepre utal a téli napfordulón. A Madonna trónusától jobbra Szent László király alakját fedezhetjük föl. Az ég angyala koronázza meg. Hosszú száru pallost tart a kezében, melynek félhold alakja a Madonna trónusának bal oldalán ragyogó Nap párja. Ha pedig ismerjük címereink (pl. Hódmezővásárhely, Székelyudvarhely) és a kínai meng 盟 karakter (szövetségkötés) elrendezését, akkor a két égitest alatt középen láthatjuk a Szent Koronát. Jelképesen a térdelő alak Szent István király, aki a Szent Korona átnyújtásával égi szövetséget köt a Boldogasszonnyal. (Irodalom: Kovács J. (1977): A veleméri román kori templom freskói. *Művészet*, XVIII. Évf. 3. szám. 14-19. old.)

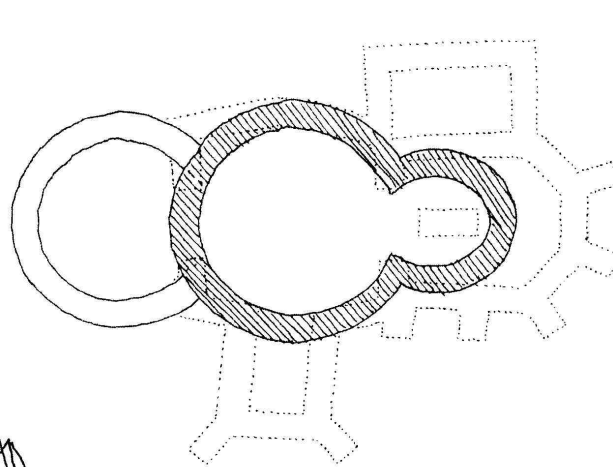

66. Kisdána, Heves Megye. Patrociniuma: Mindenszentek.

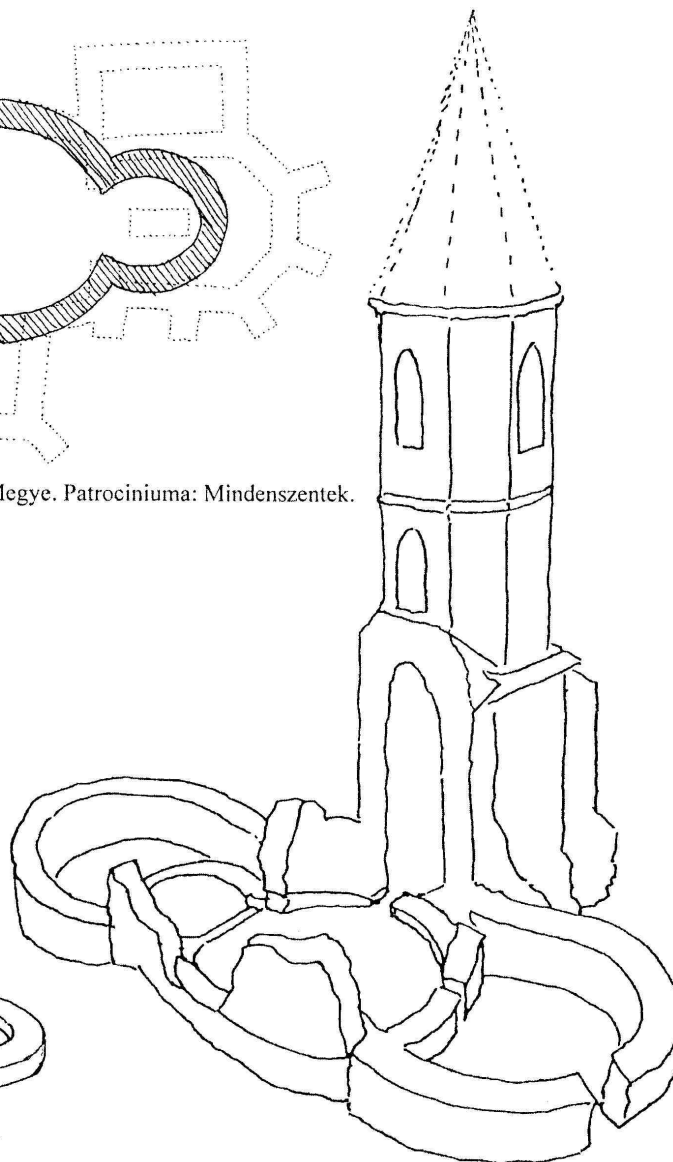

15. Boldva, Borsod-Abaúj-Zemplén-Torna Megye. Patrociniuma: Antiochiai Szent Margit.

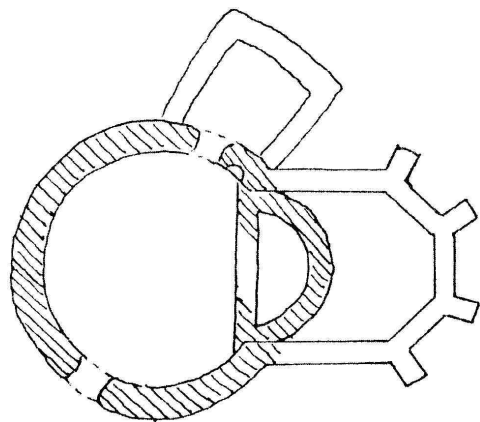

3. Alag (Alagi Major), (Dunakeszi mellett),
Pest Megye. Patrociniuma: Boldogasszony.

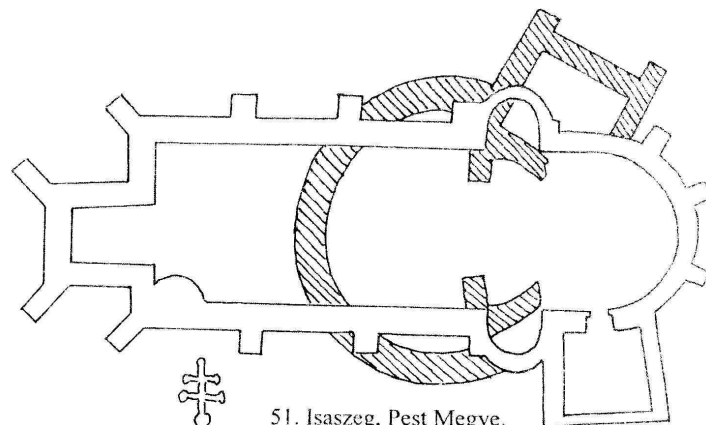
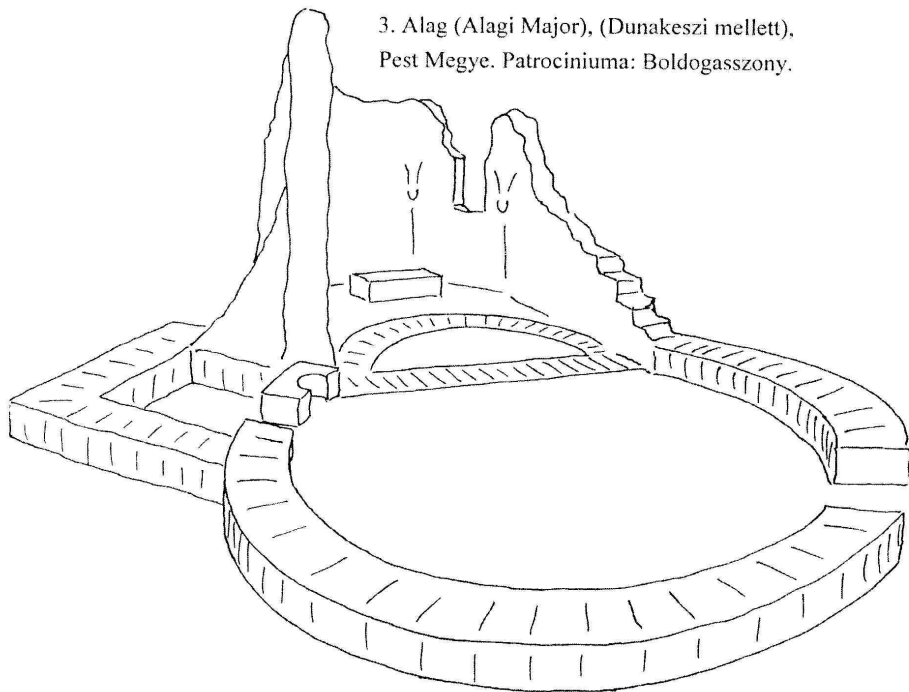

51. Isaszeg, Pest Megye.

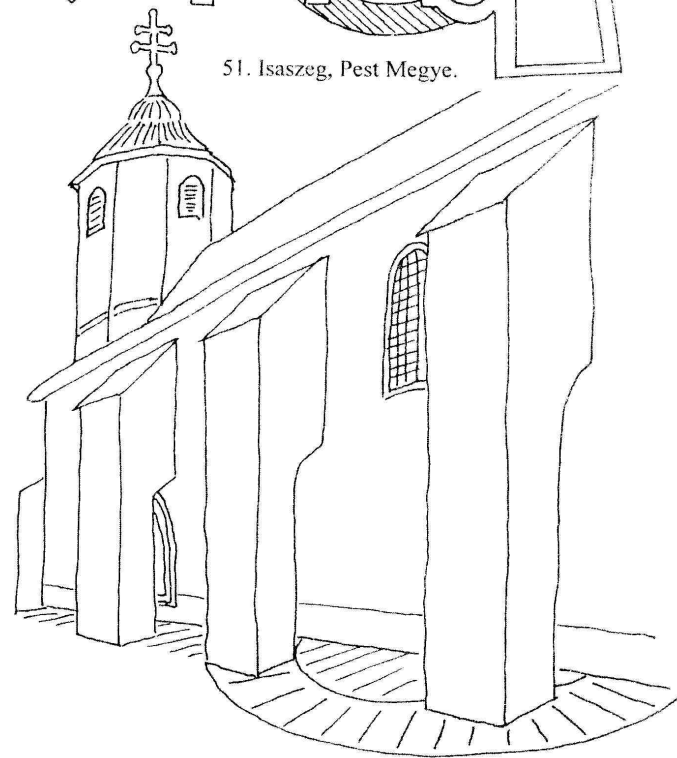



Középkori templomainkban a Szent László legenda egy nagy eurázsiai mítoszt őriz. A legenda magja a sötétség és a világosság harca. A magyarországi falképsorozat a megfestett események hét jelenetbe sűrítve szerepelnek. 1. Indulás egy városból (gyakran feltételezik, hogy Nagyváradról), 2. Csatajelenet: összecsap a két sereg, 3. Szent László király Szög nevű lován üldözőbe veszi a leányrabló kun vitézt, és fegyverrel vív párbajt vele, 4. A küzdelem lóról szállva gyalogosan, legy verek nélkül folytatódik: a küzdők bírokra kelnek, 5. A birkózási jelenetben a leány, a szent királyt segítve, átvágja a kun Achilles-inát, 6. A legyőzött kun vitézt lefejezik, 7. A szent király, a leány ölébe hajtva fejét, pihen. Első Szent László legenda falképsorunk Sepsikilyénből való.



A legenda falképsora a Kárpát-Medencében több, mint húsz helyen még ma is látható, még ha több közülük csak töredékesen. A 19. század végén sokan keresték, rajzolták, összegyűjtötték őket. Legismertebbek ezekről Rómer Flóris, Huszka József és László Gyula rajzai. Jankovics Marcell és László Gyula könyvet is írt a Szent László legendáról és a falképciklusokról. Élete, honvédő harcai, mítikus alakja, csodás tettei alkalmassá tették Szent László személyét arra, hogy az ismert mítikus cselekmény hőseként, és a keresztény gondolkodási rendszer államszervező királyaként egyesítse a régi és az új világlátást. Ezért nevezhetjük műveltségegyesítő királyunknak is Szent Lászlót.

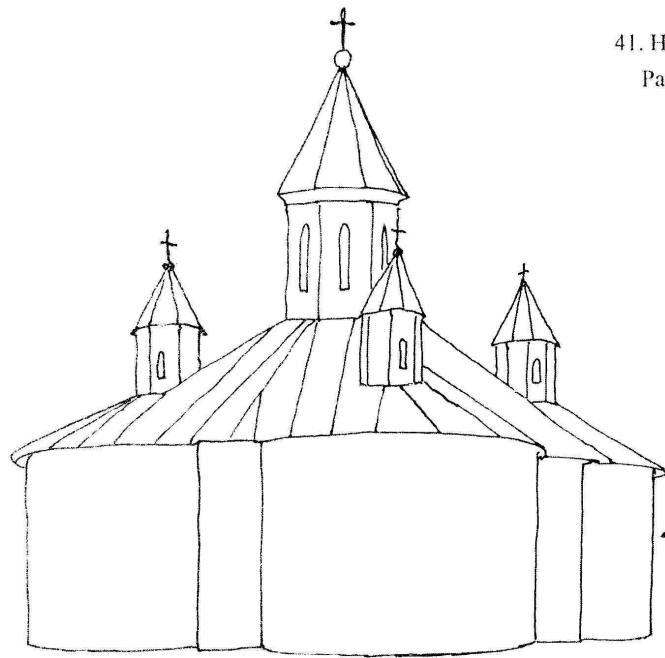

63. Kézdiszentlélek, Háromszék Megye. (Erdély, Rom.),
Patrocíniuma: Szent István király.

41. Haraszt, k. Szepes Megye. (Felvidék, Szlov.),
Patrocíniuma: Legszentebb Szentháromság.

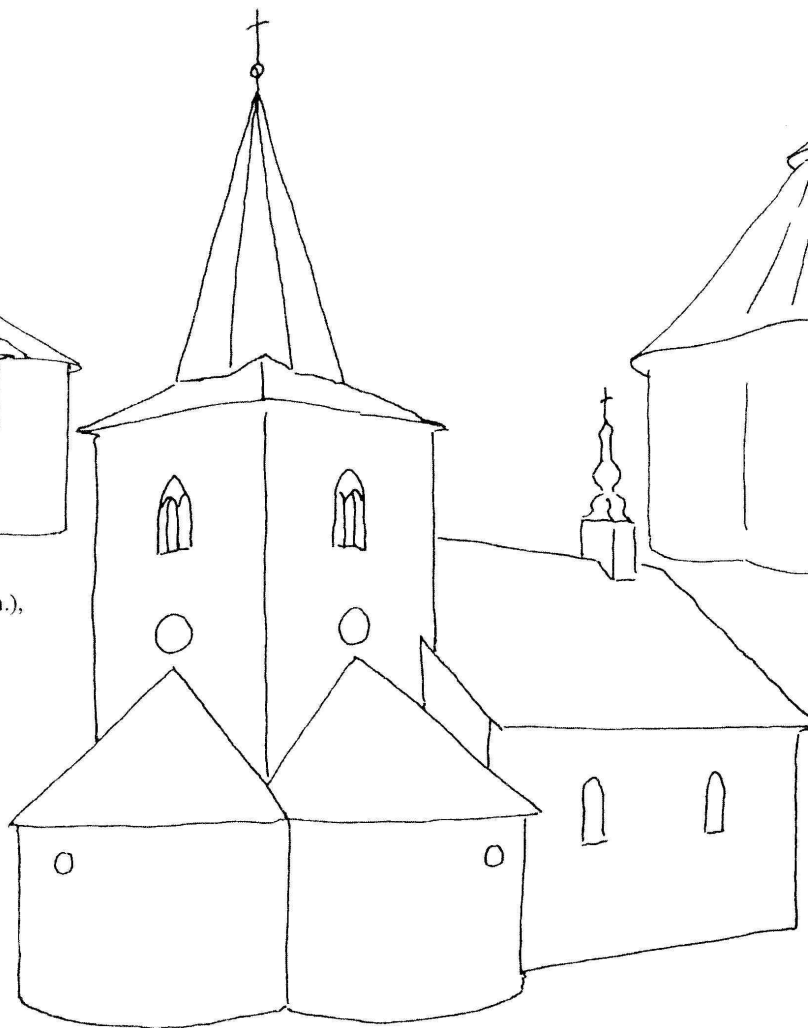

134. Székelyudvarhely, k. Udvarhely Megye.
(Erdély, Rom.), Patrocíniuma: Jézus-Szíve.

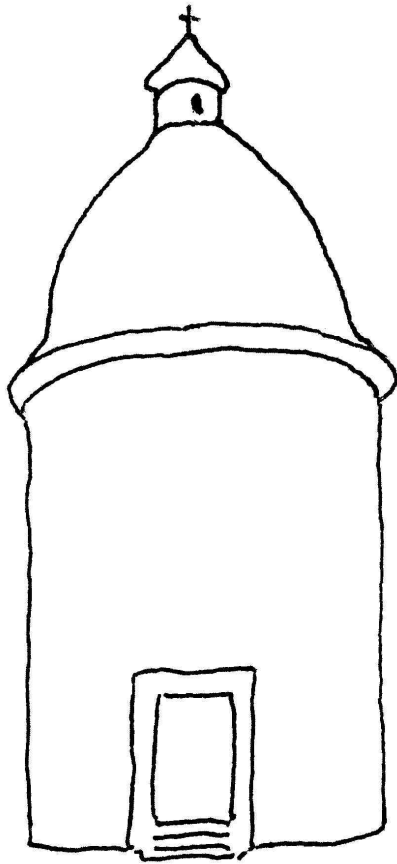

119. Szokolca, Nyitra Megye. (Felvidék, Szlov.), Patrociniuma: Szent György.

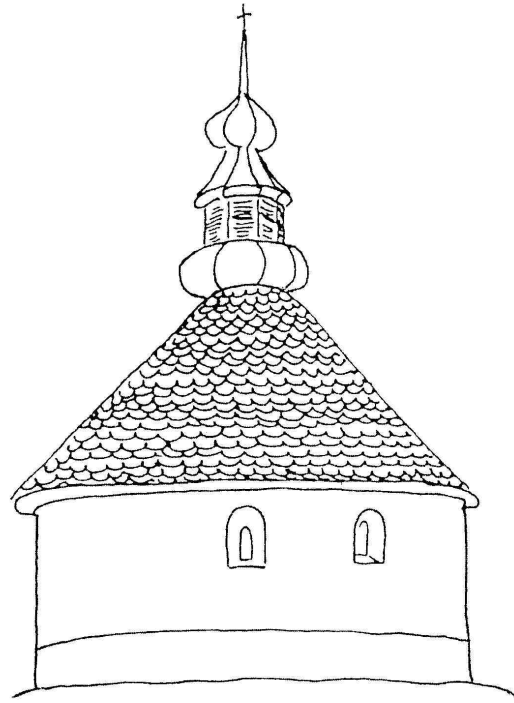

69. Kissikátor, Borsod-Abaúj-Zemplén-Torna Megye. Patrociniuma: Szent Miklós.

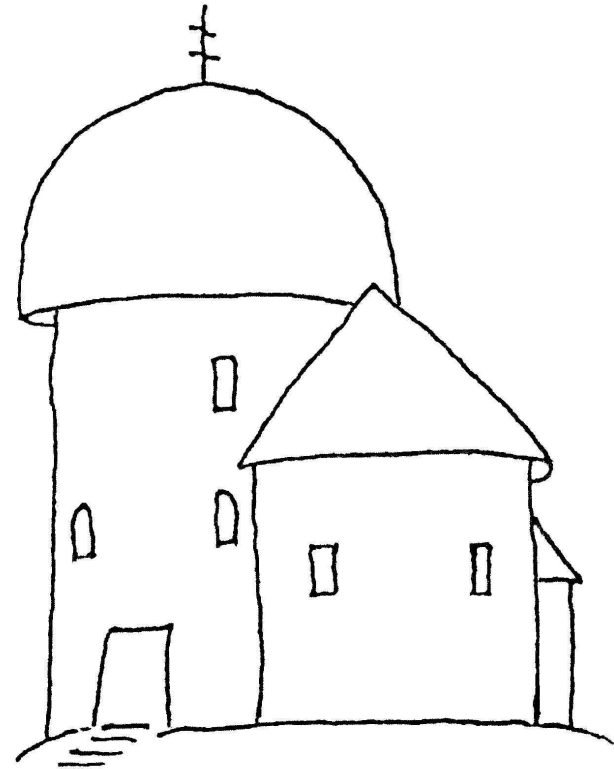

99. Öskü, Veszprém Megye. Patrociniuma: Szent Kereszt.



Szekelyderzs közepén áll a falu erőtemploma. Egykor több mint kétszáz ilyen templomerőd védte a közösség életét, élelmet szerte Erdélyben. A templomokat körülvevő vastag falak a vidéket védekezésre kényszerítő török és tatár betörések ellen épültek. Veszély idején a lakosság az erőtemplomba menekült. Az erődtornyok bástyáiban és falaiban megépített raktárak őrizték békeidőben is a családok gabona- és szalonnakészletét. Egy ilyen pompás épületegyüttes őrizte meg számunkra ma már unitárius templomként, - az egyik legszebb Szent László legenda falképsort. Ungi Pál festette, 1419-ben készült el vele. Az északi falon látható, csillagpályás hátterű falképsort a mennyezet hálóboltozatáról lefutó bordák és gyámkövek meg-megszakítják: ezek már a templom gótikus átépítésekor később készültek. A falképsor az egyik legteljesebb Szent László legendánk.



László Gyula, - Nagy Géza és Fettich Nándor nyomán járva, - nem csak a nagy eurázsiai mítoszt rekonstruálta a Szent László legendában, (a sötétség és a világosság küzdelmét), hanem egyes jeleneteinek a Molnár Anna balladával való lényegi hasonlóságát is fölismerte. A balladában egy katona csábítja el és szökteti meg Molnár Annát hités urától és kis gyermekétől. Ebben a régi, sztyeppei leányrablási szokás öröködik meg. A katona maga mögé ülteti a lányt a lovára és elvágat vele. Útjuk során egy fa alatt pihennek meg, ahol a katona a leány ölébe hajítja a fejét. Ez a jelenet egy övdísz-párról ismert, a hun-szkíta aranykincsek köréből, melyeket Nagy Péter cár gyűjtetett össze Szibériából. A balladában a katona megkéri Molnár Annát, hogy „nézzon egy kicsit a fejébe”. Az elalvó katona fölött a fán akasztott lányokat vesz észre Molnár Anna. Félelmében ekkor levágja elcsábítója fejét. A Szent László legendában a lefejezési jelenetben a szent király is segít a leánynak.

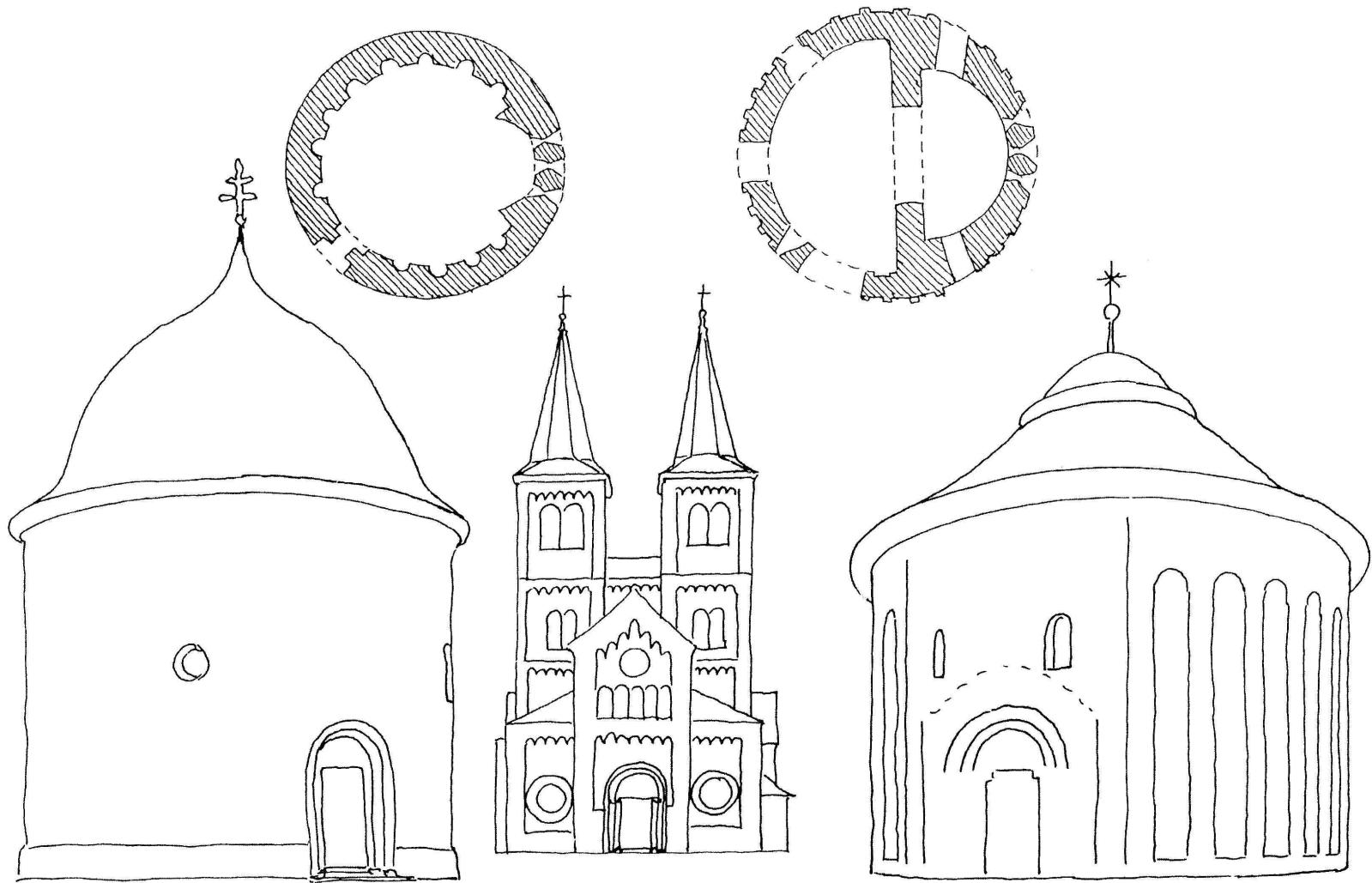

12. Bény, k. Esztergom Megye. (Felvidék, Szlov.),
Patrocíniuma: Tizenkét Apostol.

118. Suvéte, Gömör-Kishont Megye. (Felvidék, Szlov.),
Patrocíniuma: Szent Margit.



130. Szepesmindszent, k. Szepes Megye. (Felvidék, Szlov.), Patrocin.:Szent Kozma és Damján.

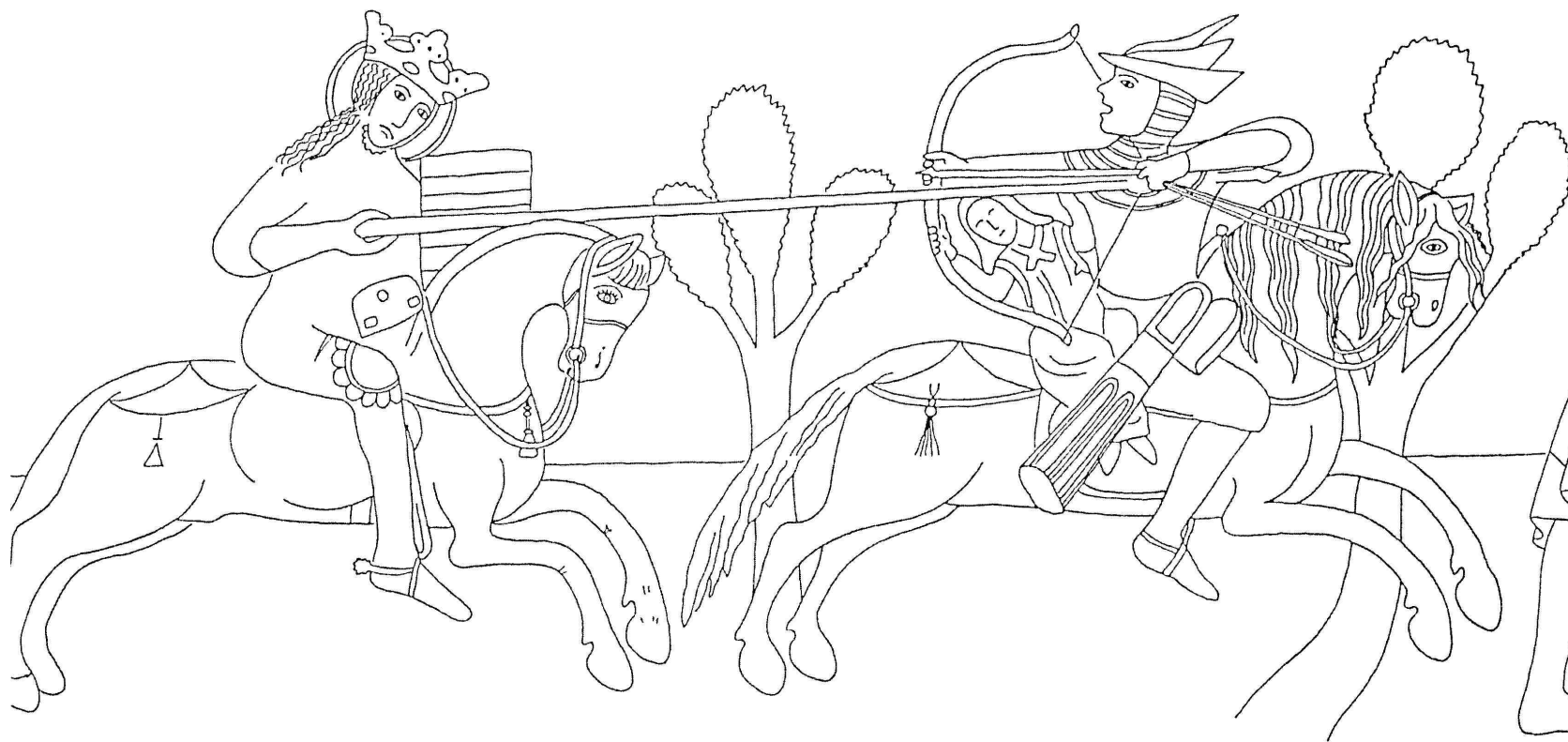

A Szent László falképsorozat Kakaslopnicon a templom sekrestyéjében látható. (Elmosódott részleteit szemlélve egészítettem ki a rajzot, amikor Fabriczy Anikóval és Szili Istvánnal 1988 őszén személyesen is láthattam.) A kakaslopniconi sorozat csak a korábban leírt eseménysor középső három jelenetét tartalmazza.



A Szent László falképsorozatot képletesen szólva kiegészíti az a jelenet, amely a Képes Krónika iniciáléjában szerepel. A középkori mester azt a jelenetet örökítette meg, amikor a mogyoródi csata előtt Szent László látomásában a csodaszarvas jelent meg, agancsain égő gyertyákkal.

22. Dejte, k. Pozsony Megye.(Felvidék, Szlov.), Patrociniuma: Mindenszentek.

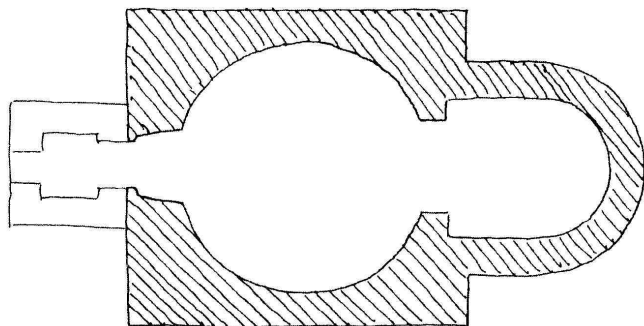
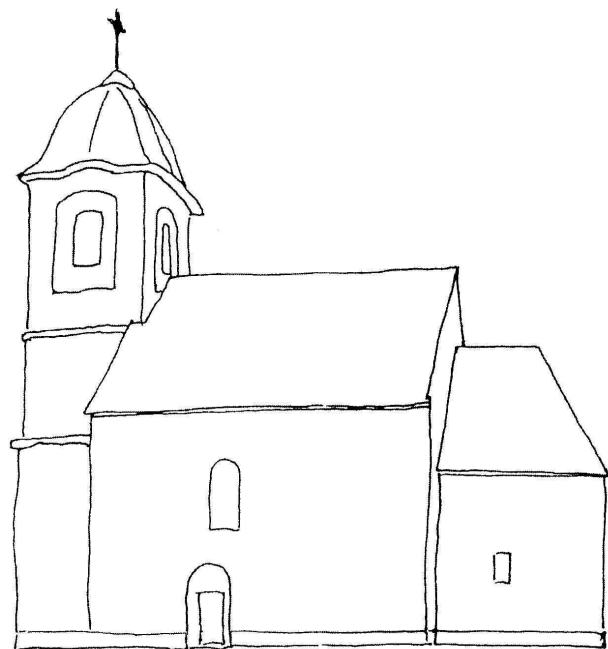

50. Ipolykiskeszi, k. Hont Megye. (Felvidék, Szlov.), Patrociniuma: Szent Mihály.

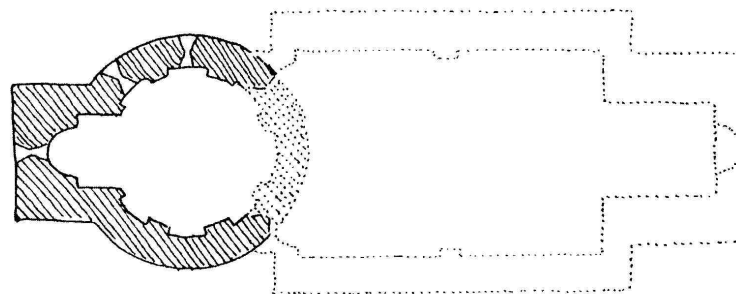
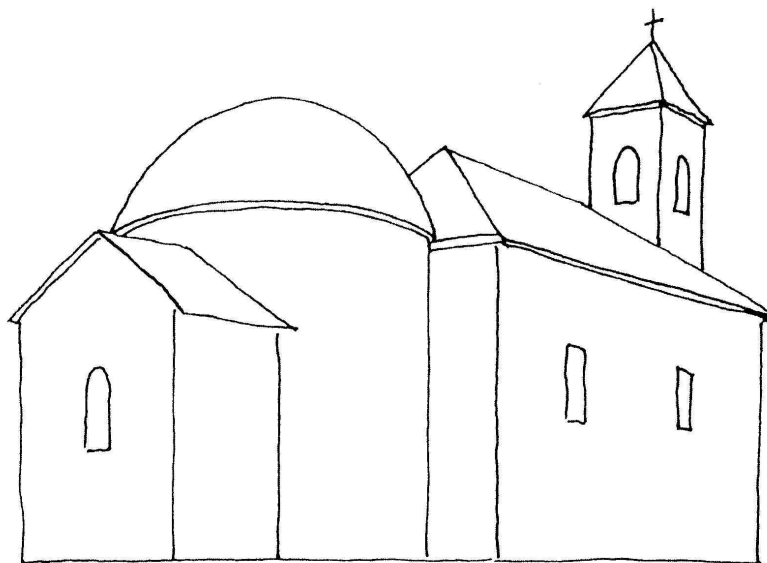

148. Zánka, Veszprém Megye.
Patrociniuma: Szent István király.

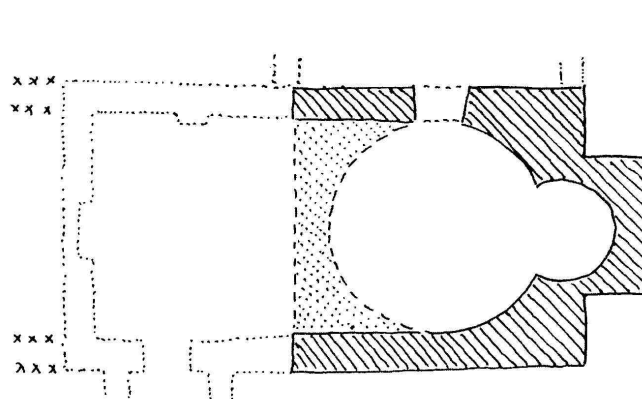
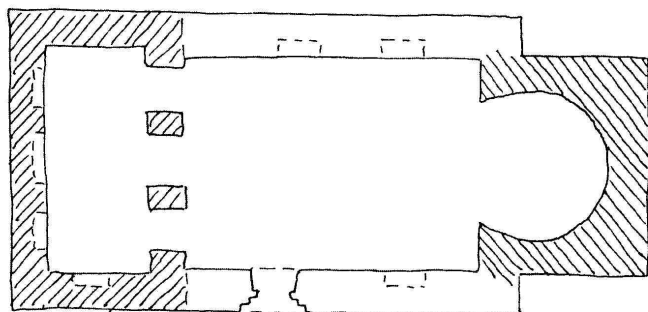
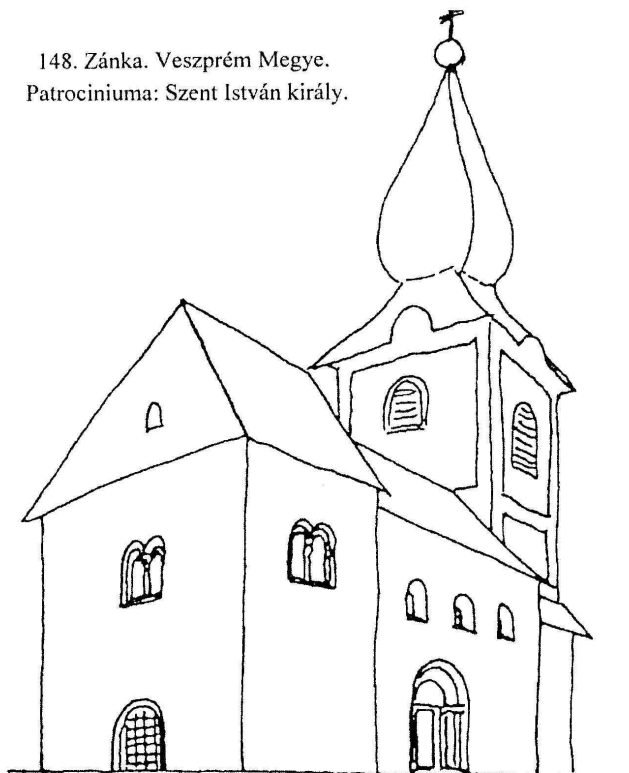

45. Hidegség, Győr-Moson-Sopron Megye.
Patrociniuma: Szent András.





A csaknem fél évezreden át uralkodó pártus arszakidák legyőzésével a szaszanidák átvették az Iráni Birodalom irányítását. A győztes csata jeleneteit a **firuzabadi sziklafaragásokon** örökítették meg. Ezeken I. Ardasir, az első szaszanida uralkodó, és fia, Sápur lovagi küzdelemben győzi le az utolsó pártus fejedelmet, Artabanoszt. A szaszanidák nemzetsége ismét csaknem egy fél évezreden át uralkodott és ismét nagyvá tette az Iráni Birodalmat. A sziklafrizen a lovagi kopjákkal az ellenfelet a nyeregből kivető szaszanidák bennünket, ma-gyarokat, egy gyakran látható jelenetsorra is emlékeztetnek. A Szent László legenda falképciklusán mindig szerepel Szent László király fegyveres harca a leányrabló kunnal. A firuzabadi jelenetek tehát méltó párjai a magyarországi Szent László festmény sorok üldözési jelenetének.



Az iráni építészeti kupola szerkezeten át tart rokonságot a körtemplommal. A kupola valamilyen formában a körtemplom egyik örököse. Minden bolthajtás kupola, ha kör alakú centrális tér fölött zárul. A világ építészetében szinte mindenütt megtalálható. Euráziában is mindenütt megtaláljuk a déli nagy világvallásokhoz kapcsolódó kupolával fedett templomokat, szent helyeket, síremlékeket. A mecsetek központi része is gyakran kupolával fedett. Európában az egyik legismertebb kupolával fedett mai tér a római Pantheon. A Kr. e. 27-ben Marcus Vipsanius Agrippa tervei alapján megépült kupola azonban 80-ban leomlott. Hadrianus császár idején, Kr. u. 126-ban újjáépült a 43 méter átmérőjű kupolával fedett kör alakú templom. A kupola minden bizonnyal az ősi kárpát-medencei kupa szóból származik, amely átöröklődött a többi nyelvbe (ahogyan a kör ősnyelvi szava lett a templomot jelentő szó ker, kyrka, kirke, kirche, stb. alakban az európai nyelvekben). A kupolás sírépítményt az etruszkok hozták Itáliába. A mükénéi tólosz is kisázsiai eredetű, mert kupolával fedett építmények voltak már az ókori Árpátságban is (Ninive mellett). Az iráni építészetben a pártusok újították föl ezt a kisázsiai hagyományt. Így kapcsolódik a kupola a pártusok vesztés csatáját bemutató bishapúri emlékhöz.

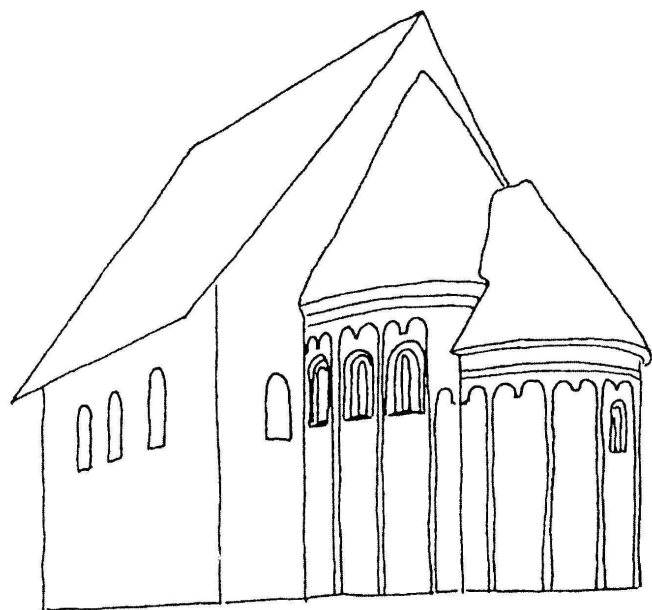

121. Szalonna, Borsod-Abaúj-Zemplén-Torna Megye.

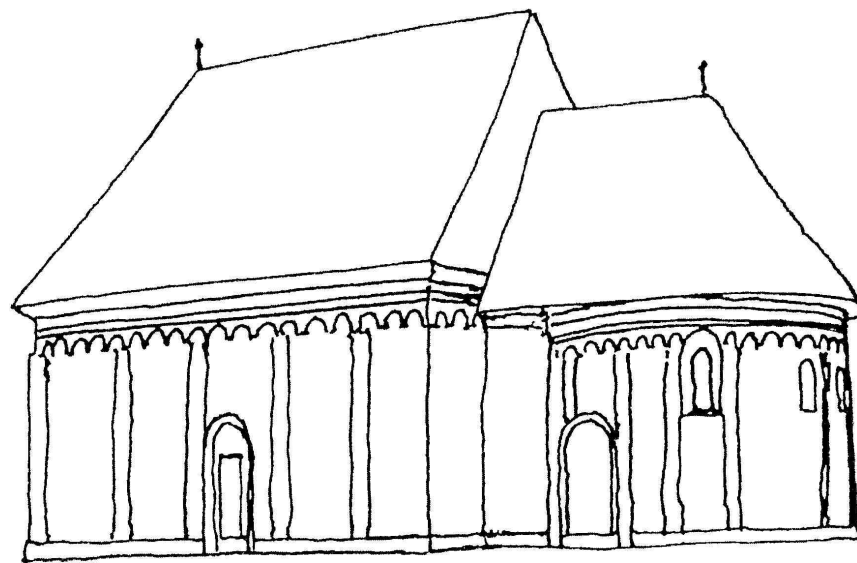

57. Karcsa, Borsod-Abaúj-Zemplén-Torna Megye.

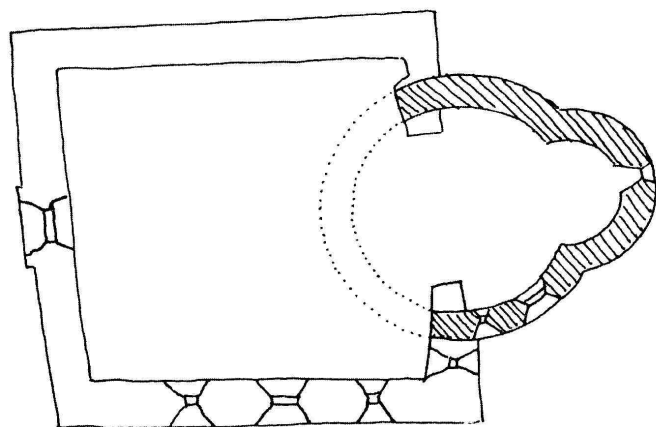

Patrociniuma: Antiochiai Szent Margit.

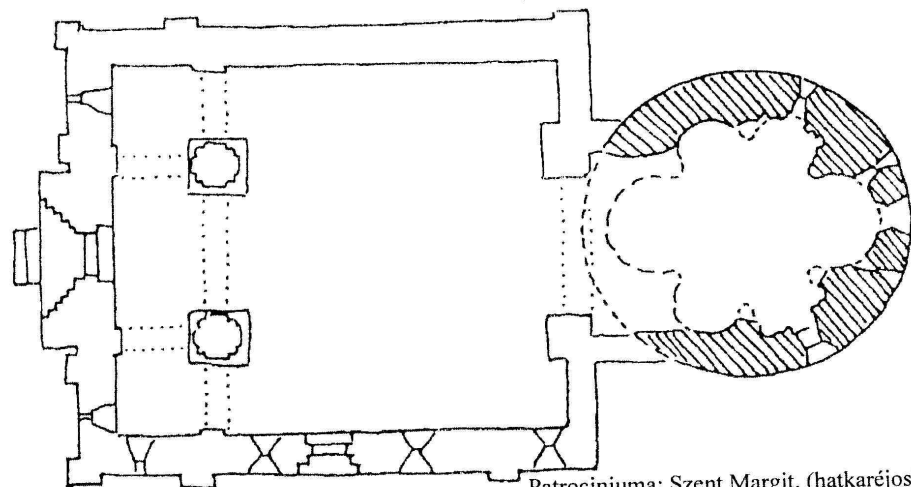

Patrociniuma: Szent Margit. (hatkaréjos)

Ani, Szent György körtemplom.

Örményország rotundái szintén nevezetesek. Nagy részük elpusztult, mint a magyarországiak is. De a centrális tér nem csak szigorúan körtemplom formában épült meg, hanem négy-, hat- és nyolckaréjos formában is. A hatkaréjos formák igen valószínű, hogy rokonságban vannak a Kárpát-medencében épült hatkaréjosokkal. Ezt a hasonlóságot először Csemegi József hangsúlyozta a hazai irodalomban. Ma már nehéz lenne vitatni e kapcsolatot, hiszen a honfoglaló Árpád népének egy része is erről a vidékről költözött hazánkba. A kaukázusi körtemplomok Grúziában is gyakoriak. A füzetünk végén található Nyugat-Eurázsia térképen tüntettük föl a rotundák számát a különböző országokban (részben Szilágyi András adatai nyomán). E listáról látszik, hogy Magyarország után az egykori Örményországban és Grúziában található a legtöbb rotunda. A nyugat-eurázsiai gyűjtés még csak most kezdődött el és jelenleg nem érhető el összesített adatbázis a körtemplomok témakörében. Az eddigi legteljesebb Szilágyi Andrásé. Füzetünkben számos új adapt szerepel a nyugat-eurázsiai körtemplomokról.

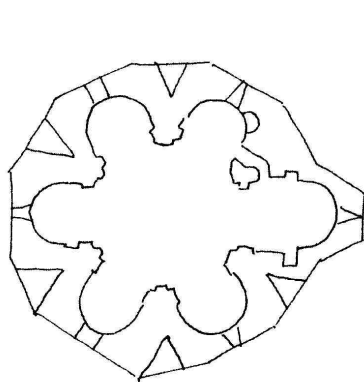

Bocsorma

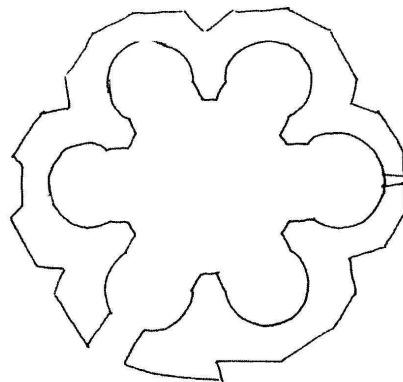

Bagaran

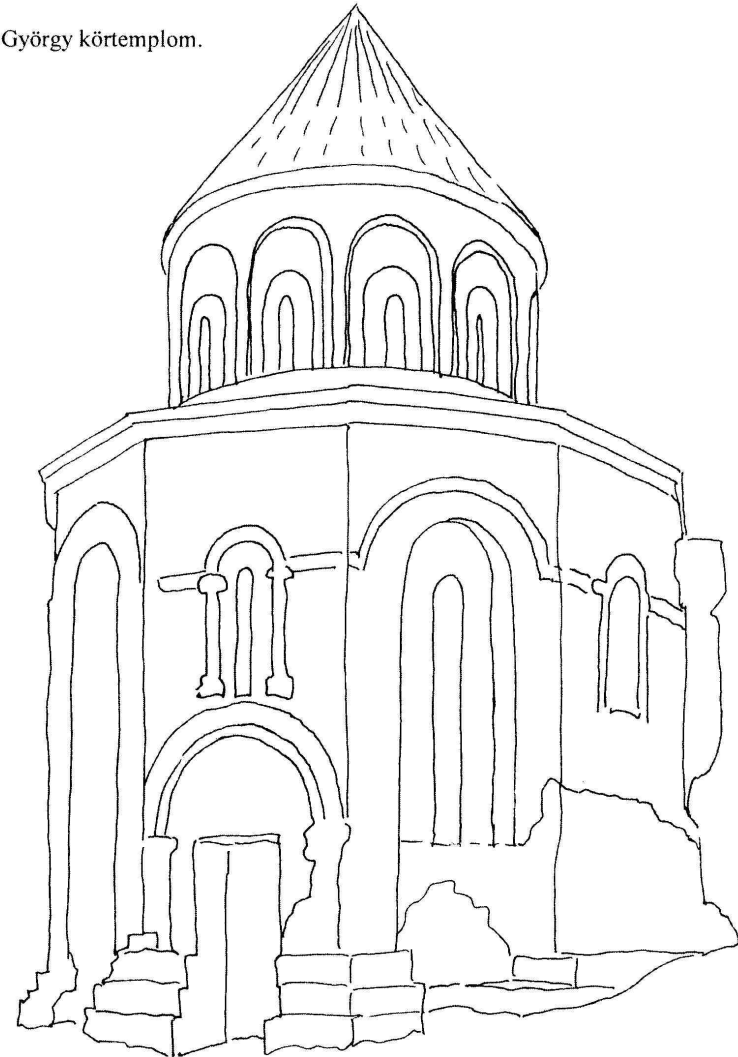

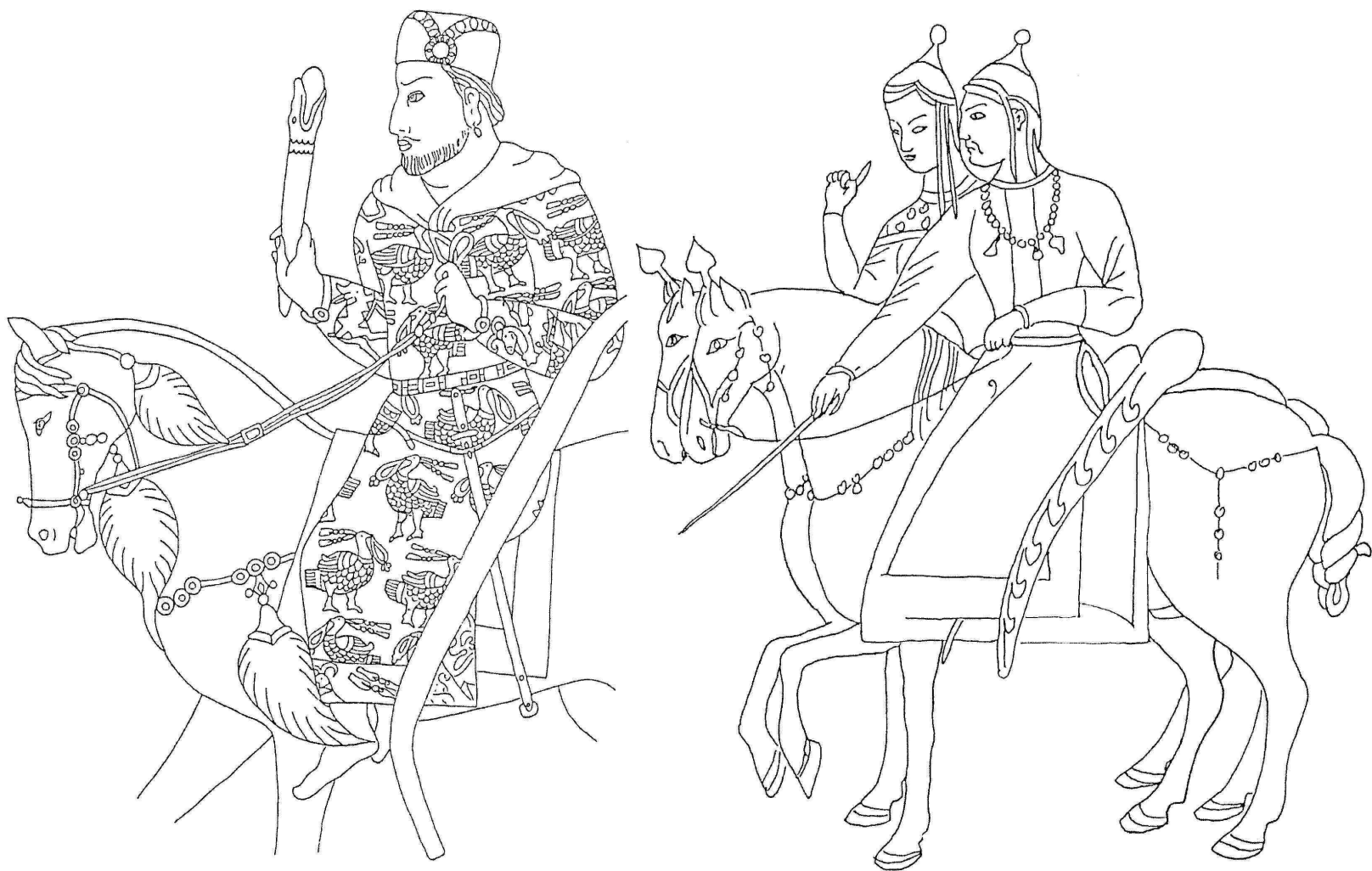

Az üzbeisztáni Szamarkand külvárosában, az egykori Afrasziáiban, a fejedelmi palota falképei a fejedelem egyik fogadását és ünnepi fölvonulását örökítik meg.

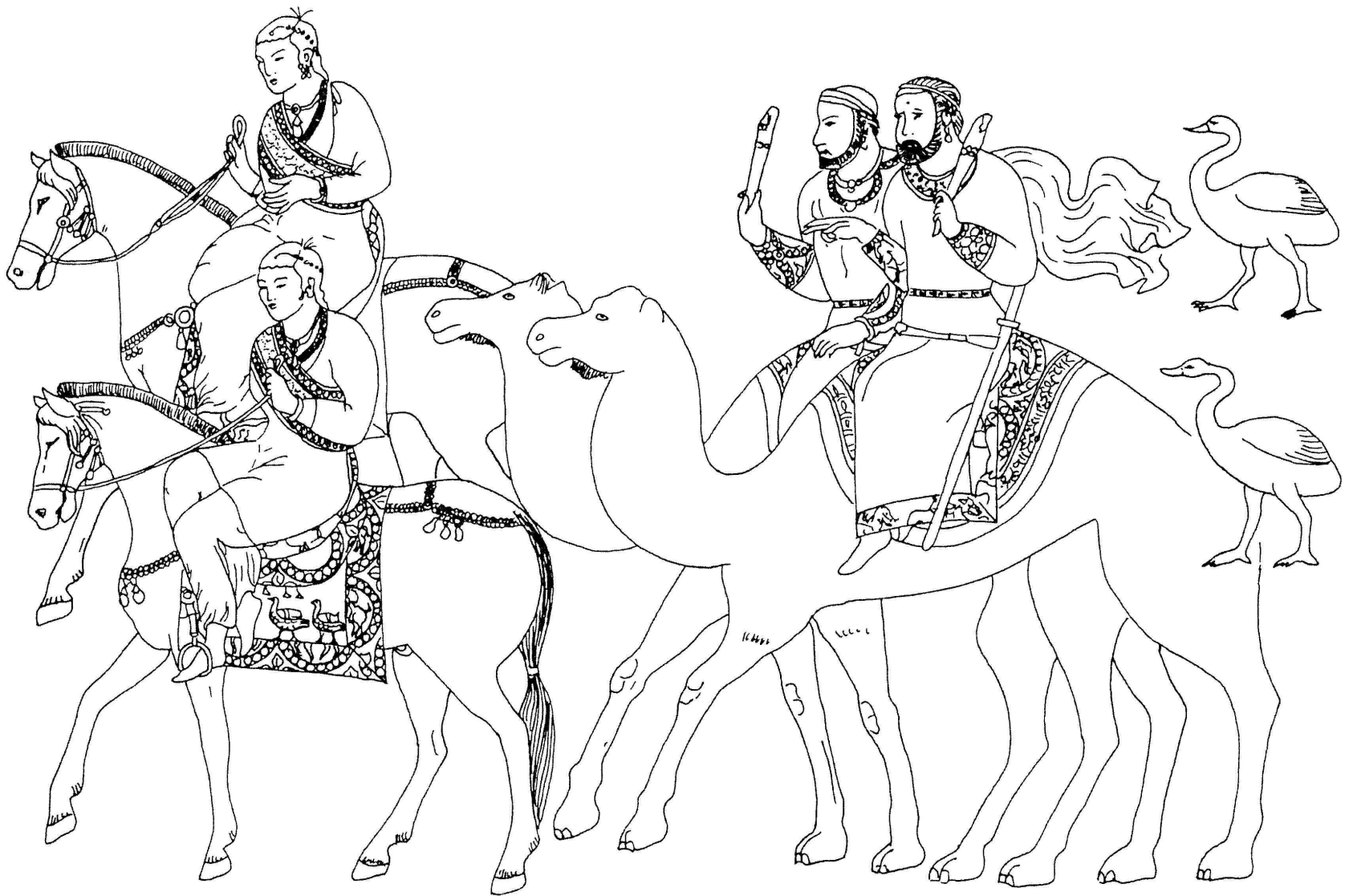

A fejedelmi menetben elől szép középázsiai lovat vezetnek, majd elefántok és tevék is vonulnak. A vendégek lovakon és tevéken ülnek, és beszélgetésbe merülnek.

139. Tarnaszentmária, Heves Megye. Patrociniuma: Sarlós Boldogasszony.

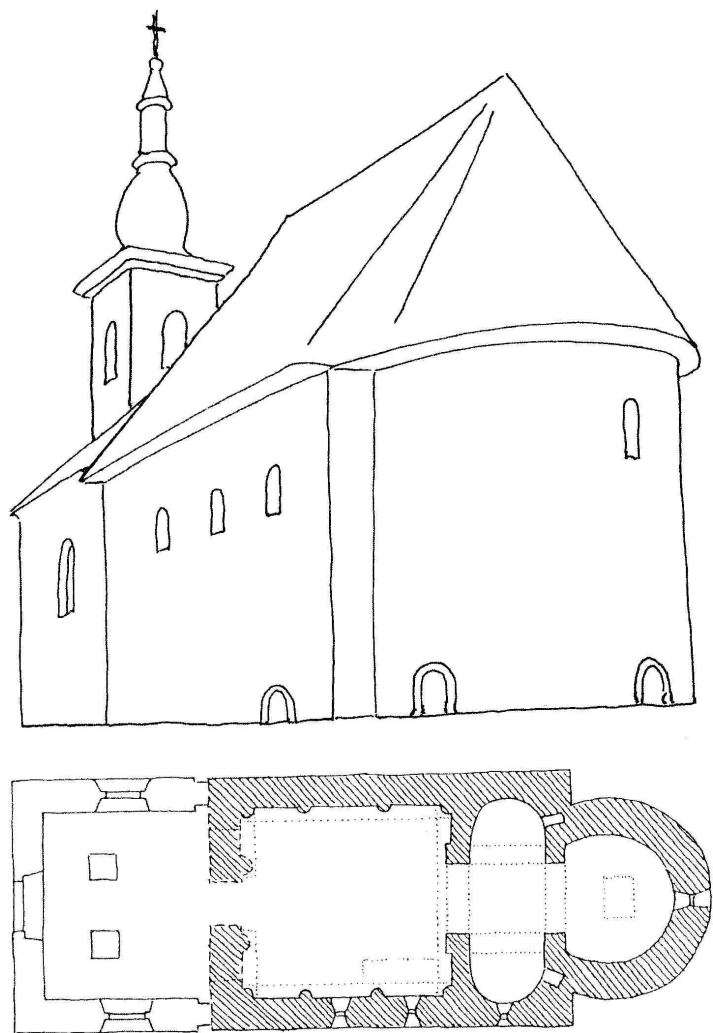

132. Szekszárd, Tolna Megye.
Patrociniuma: Szent Megváltó.
(centrális templ. vármegyeházban).

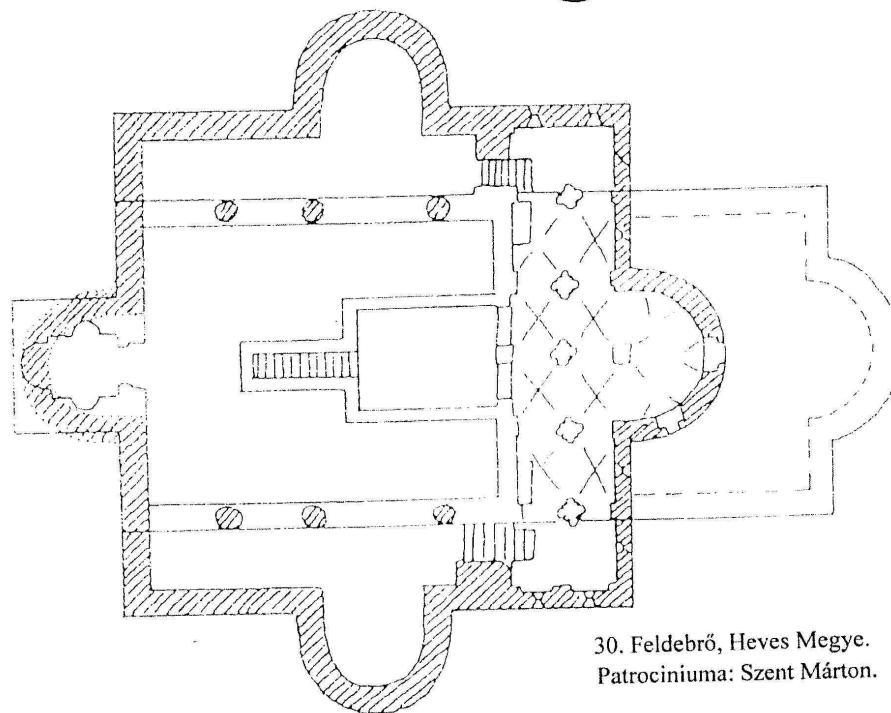
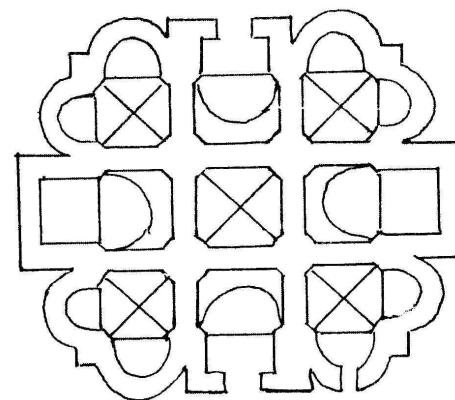

30. Feldebrő, Heves Megye.
Patrociniuma: Szent Márton.

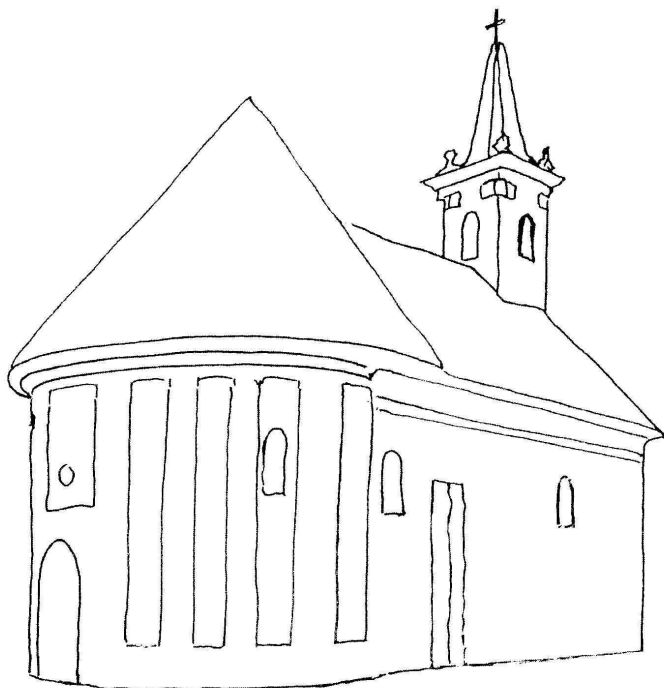

6. Bagod-Szentpál (korábban Vitenyédszentpál), Zala Megye. Patrociniuma: Szent Pál.

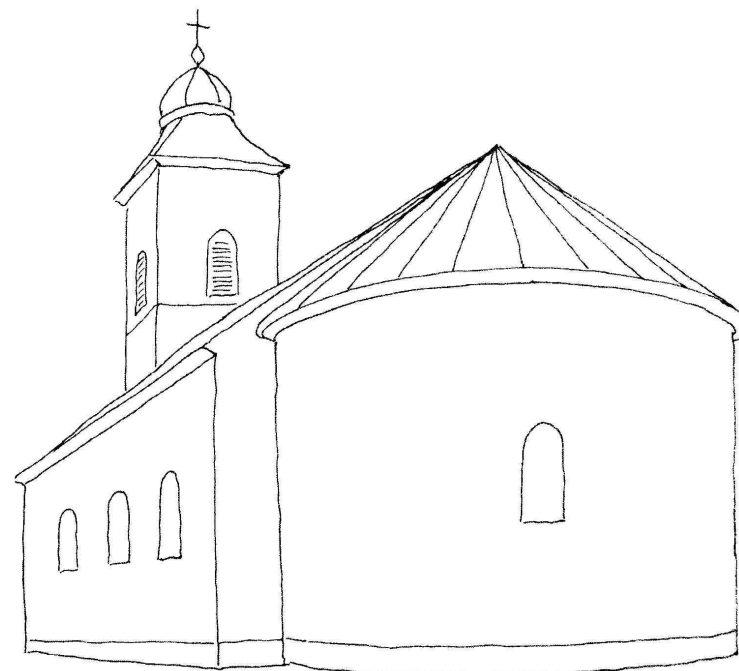

44. Herencsény, Nógrád Megye. (felételezett körtemplom előzmény)

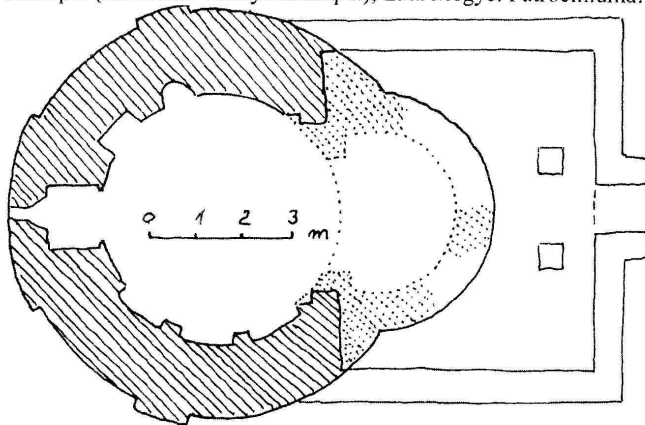

Az egykori Kárpát-Magyarország területén álló körtemplomok jelentős része a 12. és a 13. században nyerte el mai formáját. Gyakori eset, hogy a körtemplom már kicsinek bizonyult a falu lakosságának befogadására, ezért bővíteni kellett. Keleti irányban bővített körtemplomok: Alag, Bagod-Szentpál, Bagyan. Ha a körtemplomot nyugati irányban bővítették, akkor kialakíthatták belőle az új hosszú hajós templom keleti szentélyrészét. Talán ez a leggyakoribb eset. Ilyen körtemplomunk a három hatkaréjos körtemplom: Karcsa, Gerény és Kiszombor, azután Ipolykiskeszi, Szalonna, és ilyen lehet Herencsény esete is. Egy harmadik változat az, amikor a körtemplom a későbbi templom közepén foglal helyet. Ráépítették az egykori rotunda alapfalaira isaszeg templomát, de számos dániai körtemplom lett a fenti módon kibővítve. Horne temploma Fyn szigetén a keleti irányban hajóval, a nyugati irányban egy hatalmas toronnyal lett kibővítve. Vallabergát is először kelet felé, majd később nyugati irányban bővítették.

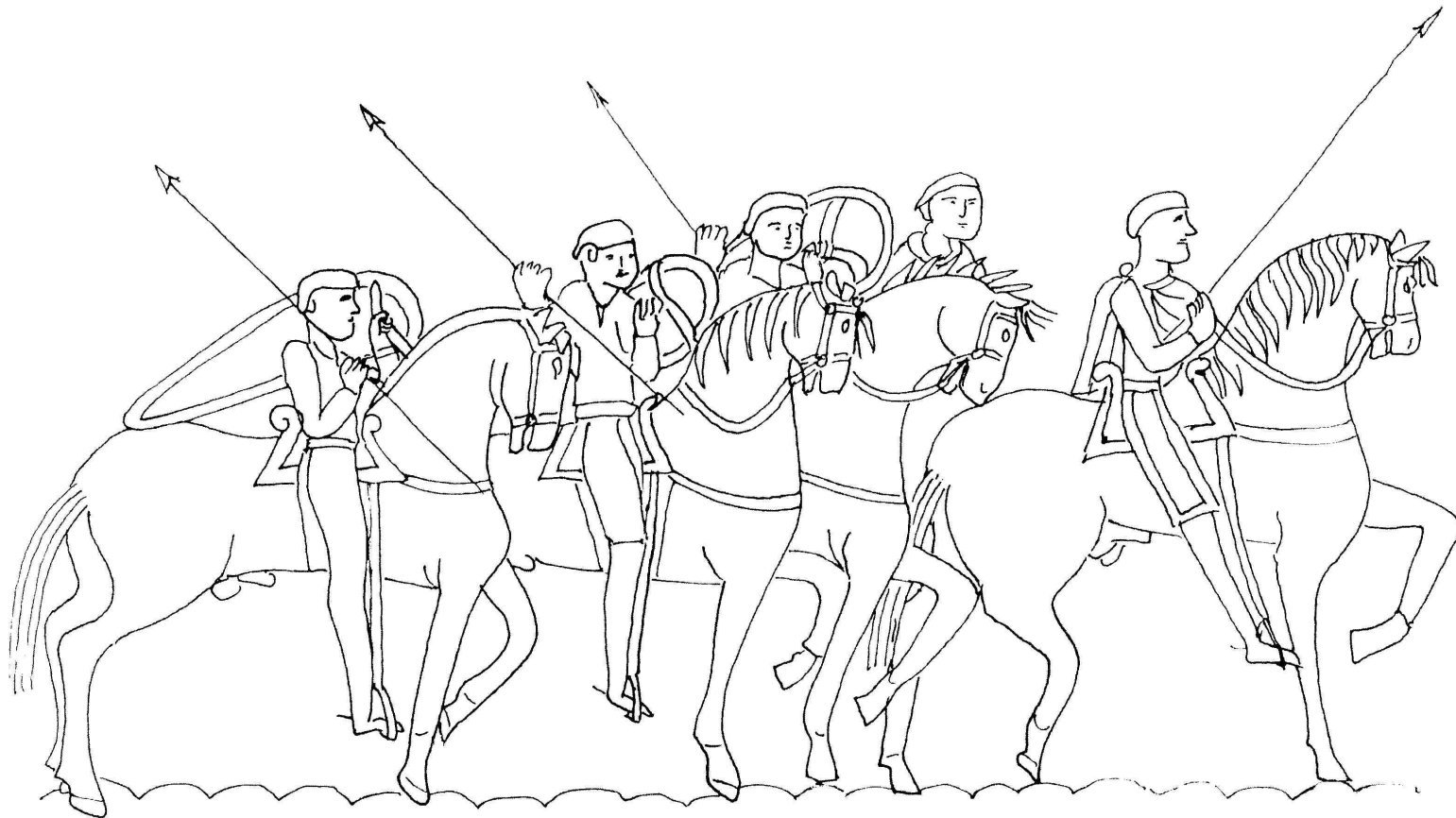

A Bayeux-i Székesegyházban fölfüggesztett nevezetes fali kárpit egy 70 méter hosszú és fél méter széles faliszőnyeg, melyet a 11. században hímezték ki (nyolc különböző színnel hímezték). 1077-re készült el és ekkor is mutatták be először nyilvánosan. A templomi falfestményekhez hasonlóan ez a képsor az 1066-os történeti események elbeszélését szolgálta. Ekkor kelt át a Csatormán Vilmos, Normandia hercege és a dél-angliai Hastings mellett lezajlott csatában legyőzte Harold angol királyt. Ezzel a normann herceg, Hódító Vilmos néven a meghódított Anglia királya lett.

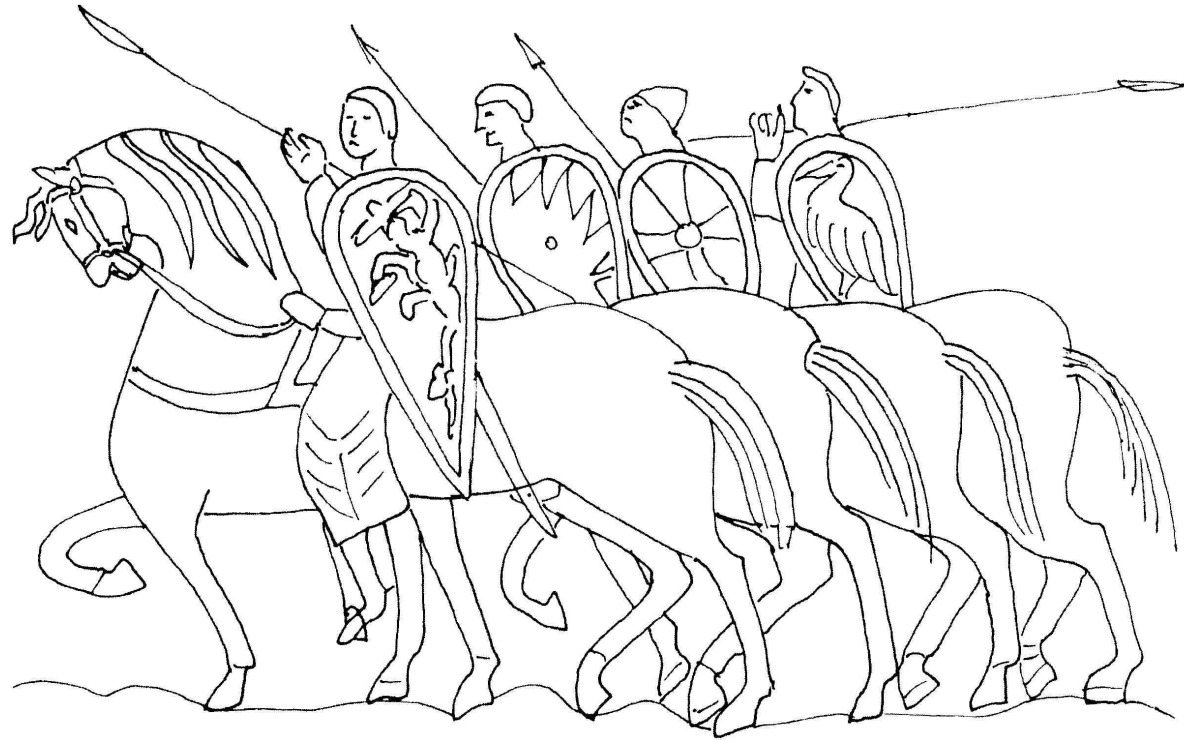

A képsoron részletesen nyomon követhetjük a hadjáratot. Az alkotó mesterek asszonyok voltak, valószínűleg apácák. Egyes helyszíneket dombok és várak jelölnek, s közöttük számos csatajelenetet is megörökítettek. A katonák felszerelése korabeli, így hűséges adatközlésnek tekinthetjük a 11. századból a bayeuxi faliszőnyeget. A katonák karddal, lándzsával, csatabárdal és pajzzsal vannak felszerelve, a lovasokat gyalogosok kísérik. A jelenetsor a Csatornán való átkeléssel kezdődik. Szép viking hajókon látjuk átkelni a normann harcosokat. Az első képtűkör a két hadsereg fölvonulását mutatja be a falkárpit részletéről készített rajzon.

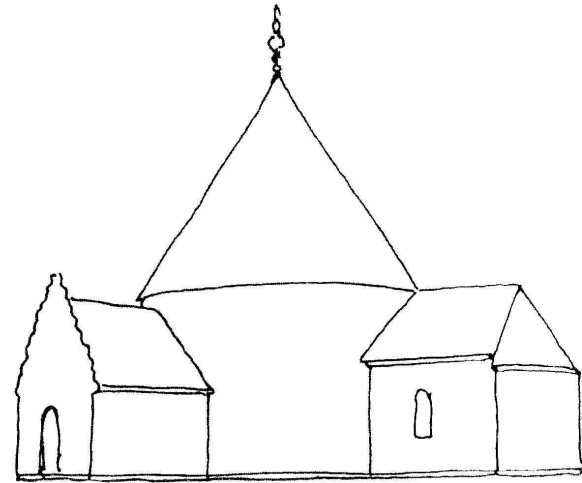

Nyker, Bornholm



Bjernede, Sjaelland

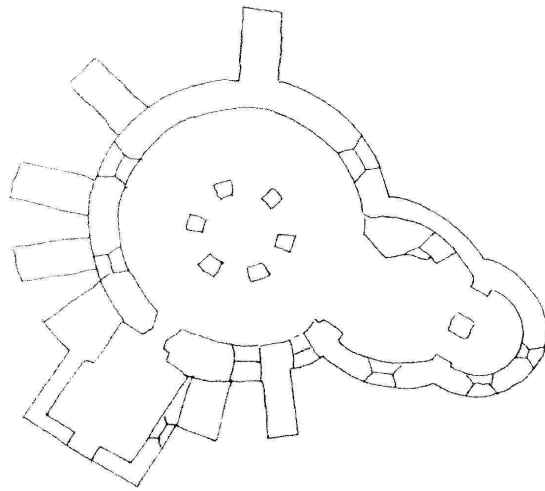

Osterlars, Bornholm

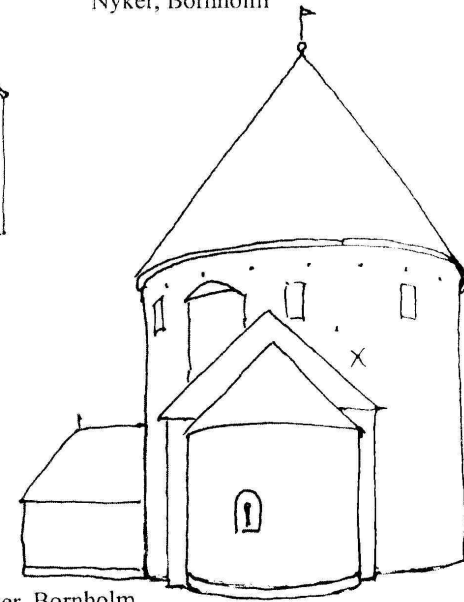

Olsker, Bornholm

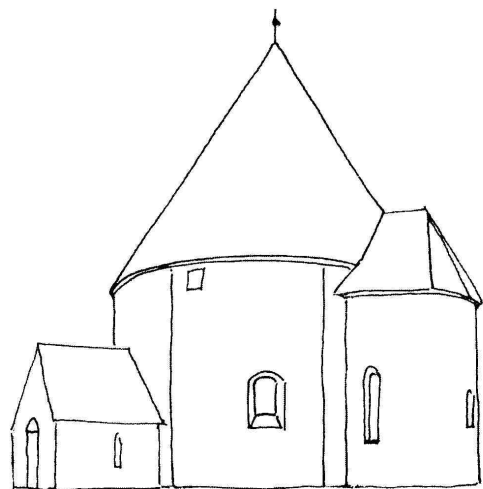

Hagby, Smoland

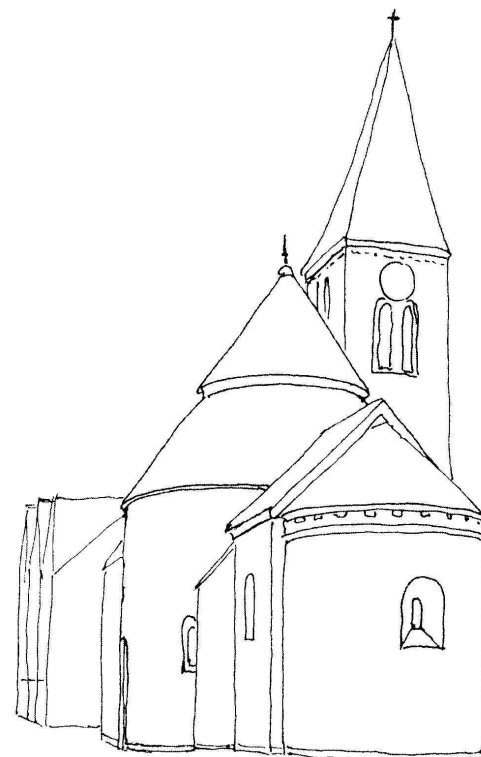

Valleberga, Skone

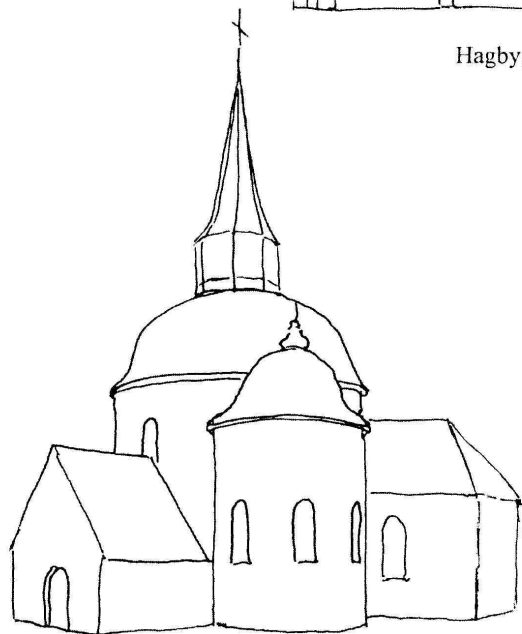

Munsö, Uppland, Stockholm k.

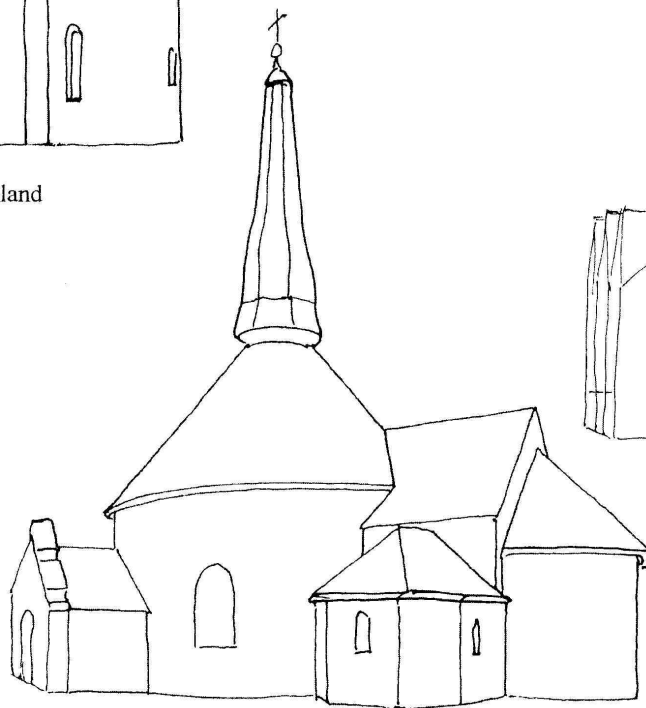

Skörstorps, Vastergötland



A képsorban nemcsak magát a csatát, hanem az előkészületeket is meghímezték a faliszőnyegre. Megrakott hajók és szekerek, a felszerelés részletei, lándzsák, sisakok, láncingek, páncélok, könyök és a térdvédők, a mindennapi élet tartozékai, hordó a bornak, sörnek, a hadtáp részletei is mind megjelennek. Vilmos angliai hűbéresei biztosították ezeket a szolgáltatásokat az expedíciós hadsereg részére. (A két uralkodói ház számos rokoni szállal kapcsolódott egymáshoz.) Az expedíciós hadműveletben részt vettek Hódító Vilmos rokonai is. Beyeuxi Odo, Vilmos öccse, aki püspök volt, száz hajót szerelt föl a maga költségén. Vilmos másik fivére, Robert de Mortain 70 hajót szerelt föl. A 20 méter hosszú és 5 méter széles hajók egyszerűen, de hatékonyan voltak felszerelve. A hajó közepén álló árbocon egy négyzet alakú vitorla feszült, hátul a jobb oldalon pedig nagy kormánylapát biztosította a hajók kormányzását. Ilyen hajókkal járták a vikingek az európai partokat s hódították meg a part menti királyságokat.



A Hastingsnél lezajlott csata előtt már a norvég király is megtámadta Haroldot északon, de Haroldnak sikerült legyőznie a norvég sereget. Röviddel az északi csata után jött a déli partraszállás híre. Harold délre lovagolt seregével és egy dombvonulat tetején foglalt el védekező állást. Árkokat ástak a normann lovasság támadásának elhárítására. A normannok hiába rohamozták meg többször a védvonalat, nem sikerült áttörniük. Ebben fontos szerepet játszott az a csatabárdal felszerelt angol alegység, amelynek tagjai még a lovakat is harcképtelenné tették. Vilmos alól három lovat öltek meg a harcok során. Kiderülvén Vilmos számára a szembőli támadás sikertelensége, a hunok, a magyarok, a pártusok és más sztyeppe-i lovas népek által gyakran használt cselhez folyamodott. Látszólag visszavonult és ezzel kimozdulásra bírta az addig védekező angolokat. De ezzel a hadmozdulattal érvényesíteni tudta a normannok harci fölényét. A csata elveszett az angolok számára: Harold király és két fivére is elesett. 1066. október 14-én évszázadokra eldőlt Anglia sorsa.

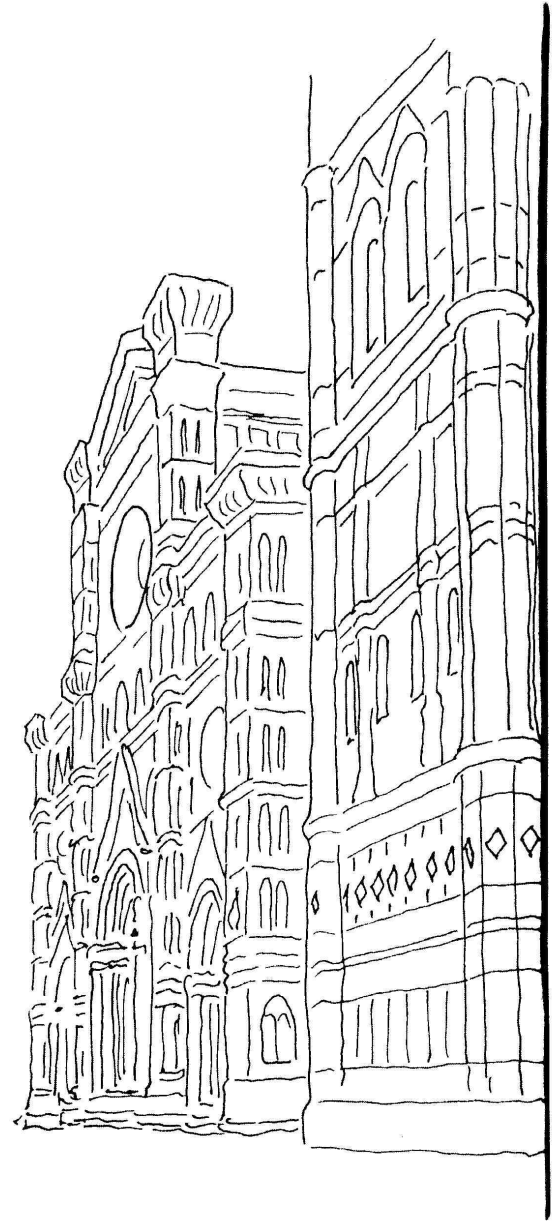
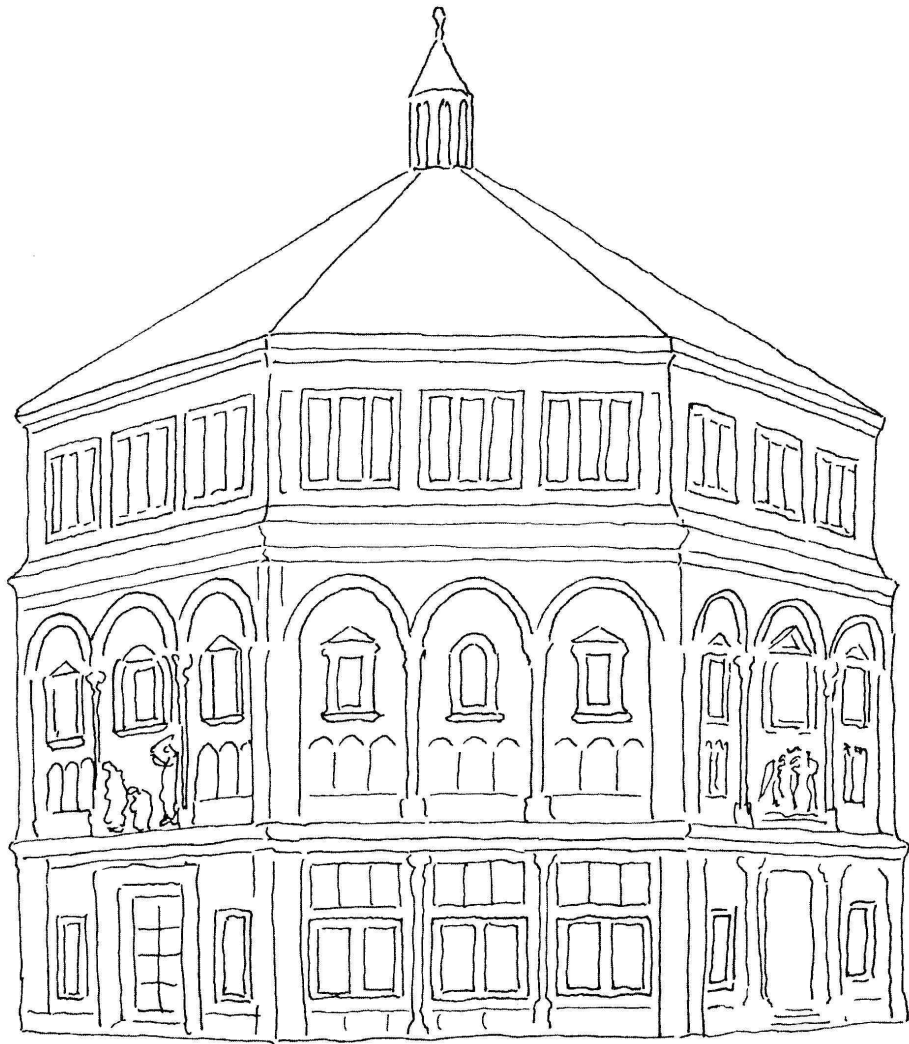



Sajátos szállal folytatódnak a kisázsiai félgömb-kupolás köralakú síremlékek Itáliában. Toszkánában, az egykori Etrúriában, az etruszk sírok között több olyan található, melyeket félgömb boltozat fed be. Gyakran kívül földdel is beborították őket, ahogyan még Kisásziában, a lüdek ősi földjén építkeztek. Az etruszk építészeti vívmányok később beépültek a rómaiak építészébe is. A római romoknak, de különösen a Pantheonnak, esodájára jártak a reneszánsz kor építéscsei. Egy közülük, Filippo Brunelleschi, firenzei ötvös, szobrász és építész életének és vagyonának egy darabját az antik építészeti tanulmányozására áldozta. Ő volt az, aki aztán elnyerte Firenze városának pályázatát az akkor már megépült dóm kupolájának megépítésére.

A firenzei székesegyház helyén korábban a Santa Reparata templom állott. A székesegyház építése 1296-ban kezdődött, Arnolfo di Cambio vezetésével, aki azonban 1300-ban elhunyt. Később számos neves művész vitte tovább az építést, mint a munkák vezetője: Giotto, majd Andrea Pisano és Francesco Talenti. 1420-ban vette át az építés vezetését Filippo Brunelleschi, aki elnyerte a a kupola megépítésére kiírt pályázatot. A pályázat egyik feltétele az volt, hogy nem lehet faállványzatot építeni. Brunelleschi függő szerkezeteket konstruált, kettős falú héjat épített és megalkotta az első nagy reneszánsz kupolát, amely ma is uralkodik a firenzei városképen.

A városban sétálók számára a homlokzat előtti tér déli szélén van az a pont, ahonnan egyszerre látható a keresztelő-kápolna rotundája és a csodálatos Brunelleschi kupola.

Körtemplomok a Kárpát-medencében

1. Abasár, Heves Megye. (A vár ásatásából ismert).
2. Abaszéplak, k. Abaúj Megye. (Felvidék, Szlov.).
3. Alag (Alagi Major), (Dunakeszi mellett), Pest Megye. Patrociniuma: Boldogasszony.
4. Algyógy, k. Hunyad Megye. (Erdély, Rom.), (négykaréjos templom)
5. Apesta, Bács-Kiskun Megye. Patrociniuma: A Szent Apostolok.
6. Bagod-Szentpál (korábban Vitenyészpál), Zala Megye. Patrocin.: Szent Pál.
7. Bagyan, k. Hont Megye. (Felvidék, Szlov.), Patrociniuma: Szent Katalin.
8. Baj-Kovácsi, Komárom-Esztergom Megye. Patrociniuma: Szent Péter.
9. Bácsszent Antal, k. Bács-Bodrog Megye (Dévidék, Szerb.) Patrocin.: Szt György
10. Berekböszörmény, Hajdú-Bihar Megye. Patrociniuma: Mindenszentek.
11. Besztercebánya, k. Zólyom Megye. (Felvidék, Szlov.), Patrocin.: Szent Mihály.
12. Bény, k. Esztergom Megye. (Felvidék, Szlov.), Patrocin.: Tizenkét Apostol.
13. Biatorbágy, Pest Megye. Patrociniuma: Szent Kereszt.
14. Biharvajda, k. Bihar Megye. (Erdély, Rom.)
15. Boldva, Borsod-Abaúj-Zemplén-Torna M. Patrocin.: Antiochiai Szent Margit
16. Bölske, Tolna Megye.
17. Börs, Győr-Moson-Sopron Megye. Patrociniuma: Szent Bertalan.
18. Cinkota, Pest Megye.
19. Csanád, k. Csanád Megye. (Erdély, Rom.), Patrociniuma: Boldogságos Szűz.
20. Csempeszkopács (feltelezett körtemplom előzmény)
21. Debrecen-Nagyesere, Hajdú-Bihar Megye. Patrociniuma: Szent János.
22. Dejte, k. Pozsony Megye.(Felvidék, Szlov.), Patrociniuma: Mindenszentek.
23. Demsus, k. Hunyad Megye. (Erdély, Rom.), (négykaréjos templom)
24. Dévény, k. Pozsony Megye. (Felvidék, Szlov.) (a vár területén).
25. Ducó, k. Nyitra Megye. (Felvidék, Szlov.).
26. Eger, Heves Megye. A Püspöki Palota egykori kápolnája (ásatásból ismert).
27. Egyházaskarcra, k. Pozsony Megye. (Felvidék, Szlov.) Patrocin.: Szent Margit.
28. Esztergom, Komárom-Esztergom Megye. A királyi palotakápolna. Patrociniuma: Szent Vid.
29. Fejéregyháza, k. Torda-Aranyos Megye. (Erdély, Rom.).
30. Feldebrő, Heves Megye. Patrociniuma: Szent Márton. (centrális templom).
31. Felsőörs, Veszprém Megye. (feltelezett körtemplom előzmény)
32. Fővnyes-Kerekegyháza, Békés Megye.
33. Fülöpszállás, Bács-Kiskun Megye. Kerekegyháza.
34. Garamsalló, k. Nyitra Megye. (Felvidék, Szlov.), Patrocin.: Szent László király
35. Gerény, k. Ung Megye. (Kárpátalja, Ukr.), Patrocin.: Szent Anna. (hatkaréjos)
36. Guraszáda (Szát), k. Hunyad Megye. (Erdély, Rom.), (négykaréjos templom)
37. Gútor, Pozsony Megye. (Felvidék, Szlov.), Patrociniuma: Szent Kereszt.
38. Gyergyószentmiklós, k. Csik Megye. (Erdély, Rom.), Patrocin.: Szent Anna.
39. Gyulafehérvár, k. Alsó-Fehér Megye. (Erdély, Rom.), Patrociniuma: Keresztelő Szent János.
40. Gyulakeszi, Veszprém Megye. Patrociniuma: Szent Ferenc.
41. Haraszti, k. Szepes Megye. (Felvidék, Szlov.), Patrociniuma: Szentháromság.
42. Harasztkerék, k. Maros Megye. (Erdély, Rom.).
43. Hegyhátszentjakab, Vas Megye. (feltelezett körtemplom előzmény)
44. Herencsény, Nógrád Megye. (feltelezett körtemplom előzmény)
45. Hídegség, Győr-Moson-Sopron Megye. Patrociniuma: Szent András.
46. Hólcis, k. Nyitra Megye. (Felvidék, Szlov.). (nyolcszögletű).
47. Hortobágy-Pápegyháza, Hajdú-Bihar Megye.
48. Horvátújfalú, Pozsony Megye. (Felvidék, Szlov.).
49. Illyéd, k. Krassó-Szörény Megye. (Bánság, Rom.)
50. Ipolykiskeszi, k. Hont Megye. (Felvidék, Szlov.), Patrociniuma: Szent Mihály.
51. Isaszeg, Pest Megye.
52. Jánoshegy, k. Bars M. (Felvidék, Szlov.), Patrociniuma: Keresztelő Szent János
53. Ják, Vas Megye. Patrociniuma: Szent Jakab.
54. Jásó, Nyitra Megye. (Felvidék, Szlov.), Patrociniuma: Szentlélek.
55. Kallósd, Zala Megye. Patrociniuma: Szent Anna.
56. Kaposszentjakab, Somogy Megye. Patrociniuma: Szent Jakab. (Bencés apátságban)

57. Karcos, Borsod-Abaúj-Zemplén-Torna Megye. Patrociniuma: Szent Margit. (hatkaréjos)
58. Kerekegyház, k. Bihar Megye. (Erdély, Rom.)
59. Kerekegyház, k. Temes Megye. (Bánság, Rom.)
60. Kerekegyház, k. Torda-Aranyos Megye. (Erdély, Rom.), Patrociniuma: Szentlélek.
61. Kerekszenttamás (somogyi), Somogy Megye. Patrocin.: Szent Tamás.
62. Keszthely, Zala Megye. Patrociniuma: Szent Lőrinc.
63. Kézdiszentlélek, Háromszék Megye. (Erdély, Rom.), Patrociniuma: Szent István.
64. Kiskaracs, (Nemesbük-Mihályháza), Zala Megye.
65. Kismarton, k. Sopron Megye. (Várvidék, Auszt.), Patrociniuma: Szent Márton.
66. Kisútna, Heves Megye. Patrociniuma: Mindenszentek.
67. Kispleske, k. Szatmár Megye. (Erdély, Rom.), Patrociniuma: Szent István király.
68. Kispertlász, k. Gömör És Kishont Megye. (Felvidék, Szlov.), Patrociniuma: Szent Anna.
69. Kissikátor, Borsod-Abaúj-Zemplén-Torna Megye. Patrociniuma: Szent Miklós.
70. Kiszombor, Csongrád Megye. Patrociniuma: Nagyboldogasszony.
71. Kolozsmonostor, k. Kolozs Megye. (Erdély, Rom.), Patrociniuma: Szent Miklós. (hatkaréjos)
72. Kolozsnéma, k. Komárom Megye. (Csallóköz, Felvidék, Szlov.), Patrocin.: Örzünygyalok.
73. Koronó, Győr-Moson-Sopron Megye.
74. Körtmécshánya, k. Bars Megye. (Felvidék, Szlov.), Patrociniuma: Szent Mihály.
75. Könye, Komárom-Esztergom Megye. Avasi rotunda romja.
76. Kurima, k. Sáros Megye. (Felvidék, Szlov.), Patrociniuma: Boldogasszony.
77. Lándzsásófalú, k. Szepes Megye. (Felvidék, Szlov.), Patrocin.: Szt Mária Magdolna. (8-szög.)
78. Leteny (Csatár), Zala Megye. Patrociniuma: Szent Kereszt.
79. Lőse, k. Szepes Megye. (Felvidék, Szlov.), Patrociniuma: Szentlélek.
80. Markotabodóge, Győr-Moson-Sopron Megye. Patrociniuma: Mindenszentek.
81. Mezőtrákány-Márkegyháza, Heves Megye.
82. Mőriczthely (Liszó-várhely), Zala Megye.
83. Nagyatád, Somogy Megye. Patrociniuma: Szent György.
84. Nagycesed-Sárvár, Szabolcs-Szatmár-Bereg Megye. (ásatásból ismert)
85. Nagykorós, Pest Megye. Ludaspatzi kerektemplom (ásatásból ismert)
86. Nagykorós, Pest M. Homolyujapuszta, 2 kerektemplom (ásatásból ism.)
87. Nagykorós, Pest Megye. Nyárkútréti kerektemplom. (ásatásból ismert).
88. Nagymihály, k. Zemplén Megye. (Felvidék, Szlov.), Patrociniuma: Szent Mihály.
89. Nagysalló, k. Nyitra Megye. (Felvidék, Szlov.).
90. Nagyszeben, k. Szeben Megye. (Erdély, Rom.), Patrocin.: Szent János.
91. Nagyszombat, k. Pozsony Megye. (Felvidék, Szlov.), Patrociniuma: Szent György.
92. Nagytótlak, k. Vas Megye (Muraköz, Szlovén.), Patrocin.: Szent Miklós.
93. Nagytárd, k. Bihar Megye. (Erdély, Rom.), Patrociniuma: Szent László király.
94. Nádás, Vas Megye. Patrociniuma: Szent Márton.
95. Nyírátor, Szabolcs-Szatmár-Bereg Megye. Patrociniuma: Krisztus Szent teste.
96. Nyitra, k. Nyitra Megye. (Felvidék, Szlov.), Patrocin.: Szent Emmerám.
97. Nyitrasártó, k. Nyitra Megye. (Felvidék, Szlov.), Patrociniuma: Szent György.
98. Oroszhegy, k. Udvarhely Megye. (Erdély, Rom.) Patrociniuma: Szent László király.
99. Óskú, Veszprém Megye. Patrociniuma: Szent Kereszt.

100. Özdöge, k. Nyitra Megye. (Felvidék, Szlov.), Patrocin.: Szent András (ap.)
101. Pápac, Vas Megye. Patrociniuma: Szent Mihály.
102. Pászto, Nógrád Megye. Patrociniuma: Szent László király. (hatszögletű).
103. Páty, Pest Megye. Nagykutya hegyen.
104. Peibárhida, k. Bihar Megye. (Erdély, Rom.)
105. Podolin, k. Szepes Megye. (Felvidék, Szlov.), Patrociniuma: Szent Anna
106. Poprád, k. Szepes Megye. (Felvidék, Szlov.), Patrociniuma: Szent Antal
107. Pozsony, Pozsony Megye. (Felvidék, Szlov.), Patrocin.: Szent Megváltó (templom mellett)
108. Pozsony, Pozsony Megye. (Felvidék, Szlov.), Patrocin.: Szent Miklós (templom mellett)
109. Pozsony, Pozsony Megye. (Felvidék, Szlov.), Székesegyházban Patrociniuma: Szent Anna.
110. Trakfalva, k. Szepes Megye. (Felvidék, Szlov.), Patrocin.: Szent Iudulla
111. Rabaszentmiklós (Kerekszentmiklós), Győr-Sopron Megye. Patrociniuma: Szent Miklós.
112. Sály-Lator, Borsod-Abaúj-Zemplén-Torna Megye. Patrocin.: Szent Mihály.
113. Sárospatk, Borsod-Abaúj-Zemplén-Torna Megye. Patrocin.: Szent Mihály.
114. Segesvár, k. Nagy-Küküllő Megye. (Erdély, Rom.)
115. Selmechánya, Hont Megye. (Felvidék, Szlov.), Patrociniuma: Szent Mihály.
116. Sopron, Győr-Moson-Sopron Megye. Patrociniuma: Szent Jakab (nyolcszögletű).
117. Söröskár-Gyál, Pest Megye. (várdombon)
118. Sűvete, Gömör-Kishont Megye. (Felvidék, Szlov.), Patrocin.: Szent Margit.
119. Szakolca, Nyitra Megye. (Felvidék, Szlov.), Patrociniuma: Szent György
120. Szakolca, Nyitra Megye. (Felvidék, Szlov.), Patrociniuma: Szent Anna (nyolcszögletű).
121. Szalonna, Borsod-Abaúj-Zemplén-Torna Megye. Patrociniuma: Antiochiai Szent Margit.
122. Szamosangyalos-Jánosi, Szabolcs-Szatmár-Bereg Megye. Patrociniuma: Szent Margit
123. Szászkézd, k. Nagy-Küküllő Megye. (Erdély, Rom.)
124. Szászorbó, k. Szeben Megye. (Erdély, Rom.)
125. Szászeses, k. Szeben Megye. (Erdély, Rom.) Patrociniuma: Szent Jakab.
126. Szászváros, k. Szeben Megye. (Erdély, Rom.).
127. Szentmargitbánya, k. Sopron Megye. (Várvidék, Auszt.), Patrociniuma: Szent Margit.
128. Szepeshely, k. Szepes Megye. (Felvidék, Szlov.), Patrociniuma: Szent Márton. (kolostorban)
129. Szepeshely, k. Szepes Megye. (Felvidék, Szlov.), Patrociniuma: Szent András.
130. Szepesmindzent, k. Szepes Megye. (Felvidék, Szlov.), Patrocin.: Szent Kozma és Damján.
131. Szete, k. Hont Megye. (Felvidék, Szlov.), Patrociniuma: Szent László király.
132. Szekszárd, Tolna Megye. Patrociniuma: Szent Megváltó (centrális templom, vármegyeházában).
133. Székelyszáldobos, Udvarhely Megye. (Erdély, Rom.) Patrocin.: Szent János.
134. Székelyudvarhely, k. Udvarhely Megye. (Erdély, Rom.) Patrocin.: Jézus-Szive
135. Székesfehérvár, Fejér Megye. Patrocin.: Szent Kereszt. (centrális templom)
136. Székesfehérvár, Fejér Megye. Patrociniuma: Szent Péter és Szent Pál (centrális templom)
137. Szűgy, Nógrád Megye. (rom a Kosztolík tetőn)
138. Tar, Nógrád Megye. Patrocin.: Szent Mihály Főapostol (négykaréjos szentély)
139. Tarnaszentmária, Heves M. Patrocin.: Sáros Boldogasszony. (kerek szentély)
140. Trencsén, k. Trencsén Megye. (Felvidék, Szlov.), Várkapu körtemplom.
141. Türosszentmárton, k. Túróc M. (Felvidék, Szlov.), Patrocin.: Szent Márton.
142. Vasvár, Vas Megye. Patrociniuma: Szent Erzsébet
143. Vácszentlászló, Pest Megye
144. Vágkeresztúr, k. Pozsony Megye. (Felvidék, Szlov.), Patrocin.: Szent Kereszt.
145. Veszprém, Veszprém Megye. Patrocin.: Szent György. (székesegyház mellett)
146. Vésztő-Mágorhalom, Békés Megye.
147. Zámoly, (Kerekszenttamás), Fejér Megye. Patrociniuma: Szent Tamás
148. Zánka, Veszprém Megye. Patrociniuma: Szent István király

A középkori Kárpát-Magyarország körtemplomai,
rotundái és centrális épületei (épületek és romok)

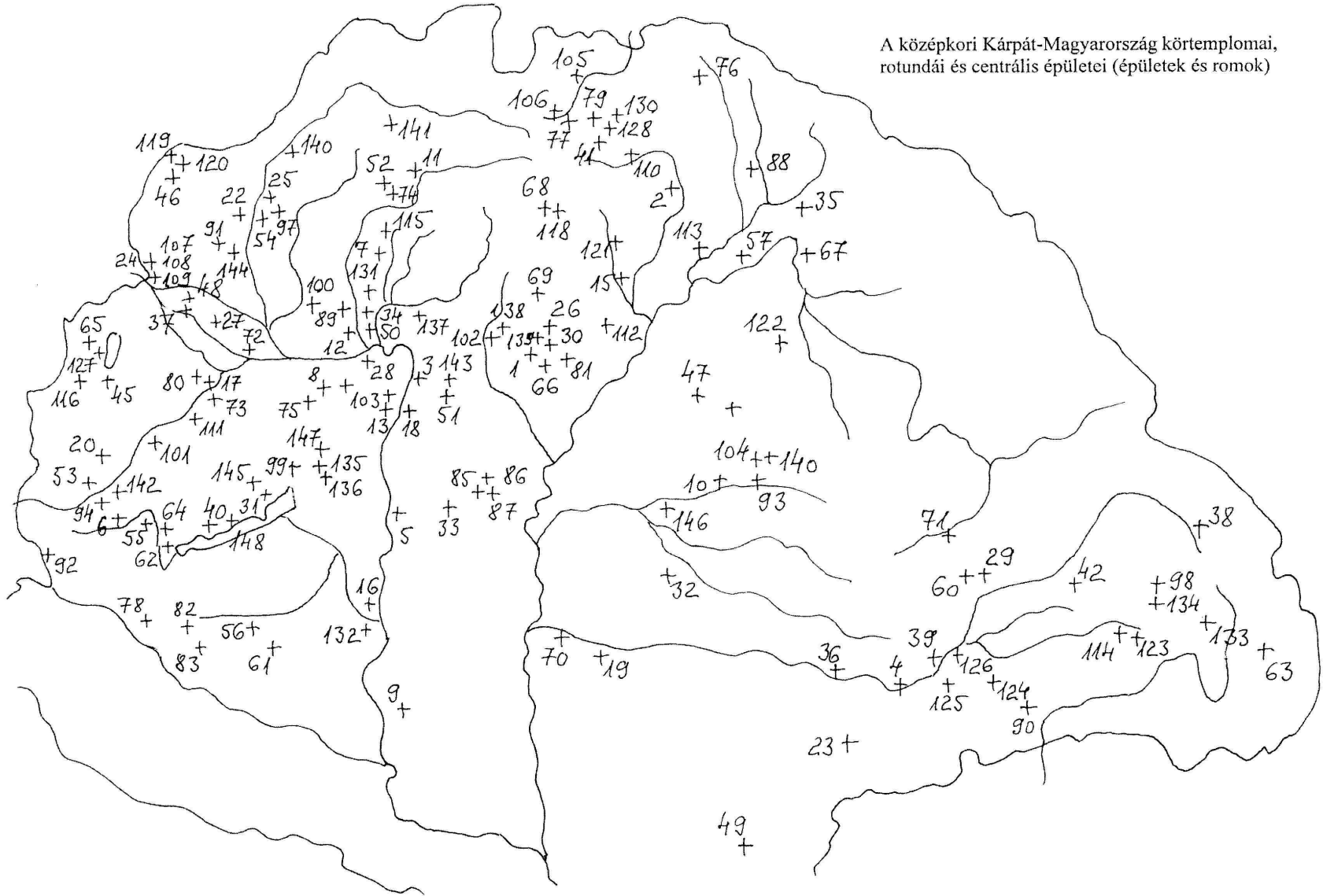



AZ EURÁZSIAI MŰVÉSZETEK SZOROZAT
KÖRTEPLOMOK A KÁRPÁT-MEDENCÉBEN ÉS NYUGAT-EURÁZSIÁBAN
CÍMŰ 25. KIÁLLÍTÁSI ÉS KIFESTŐ KÖTETET

kiadja a Természet- és Környezetvédő Tanárok Egyesülete, Budapest
Az Eurázsiai Művészetek Sorozatot szerkeszti és rajzolja: Bérczi Szaniszló

KÖRTEPLOMOK A KÁRPÁT-MEDENCÉBEN ÉS NYUGAT-EURÁZSIÁBAN. ISBN 978-963-87437-6-3
Bérczi Szaniszló, Budapest, 2011

Hálával és szeretettel gondolok mindazokra, akik valamilyen formában segítettek az Eurázsiai Művészetek bemutató kifestőkönyv-sorozat napvilágra hozásának és továbbfejlesztésének munkáját: Bánsági Tamás, Bánsági Mária, Bérczi Alajos, Bérczi István, Bérczi Katalin, Bérczi Zsófia, Bíró Mária, Cech Vilmos, Dankó László, Deákné Demjén Ilona, Deák Gyula, Detre Csaba, Dobos László, Fabriczy Anikó, Földi Tivadar, Fröhlich András, Garam Éva, Gulyás Balázs, Gulyás Pálné, Halmos Benedek, Halmosné Bérczi Ágota, Jeppesen Henrik, Józsa Sándor, Kabai Sándor, Kardos Mihály, Kiss Ádám, Kiss Ulrich, Kizsel Vilmos, Koleszonay Katalin, Kubovics Imre, Lászlóffy László, Lukács Béla, Magyar Györgyi, Magyar Jolán, Matyasovich Henrik, Márton László, Miura Yasunori, Muzsly István, Nagy Dénes, Pintér Ambrus, Ninagawa Kiyotaka, Ogawa Tohru, Pap Gábor, Péter Júlia, Péter Borbála, Schiller István, Szabó László, Szederkényi Tibor, Szili István, Szőkefalvi-Nagy Erzsébet, Süzcs Ervin, Takahito Mikasa Nomiya hg., Takaki Ryuji, Tóth Albert, Utasi Jenő, Veszelszky Endréné, Zöldy Pálné.

Irodalom: [1] Bakay K. (1997, 1998, 2005): *Őstörténetünk régészeti forrásai*. I. II III. Miskolci Bölcsész Egyesület, Miskolc; [2] Bérczi Sz. (2010): *Kisázsiai művészetek*. TKTE, Budapest; [3] Brentjes, B. (1973): *Drei Jahrtausende Armenien*. Koehler et Amelang, Leipzig; [4] Cordua, J. (2010) *The Round Churches of Bornholm*. (http://www.festsangecordua.dk/uk/side_UK.php?id=27); [5] Dekány T. *Négykaréjos kápolnák nyomában*. (<http://www.sulinet.hu/elesttudomany/archiv/1998/9/830/szent/szent.html>); [6] Gerő L. (1984). *Magyar műemléki ABC*. Budapest; [7] Gervers-Molnár V. (1972): *A középkori Magyarország rotundái*. (Rotunda in the Medieval Hungary) Akadémiai, Budapest; [8] Guzsik T. (2001). *Beszélt kövek*. (<http://arch.eptort.bme.hu/epitesz3.html#1>); [9] Hajnóczy Gy. (1973): *Az építészeti története*. Ókor. Tankönyvkiadó, Budapest; [10] Hermann G. (1988): *Perzsa reneszánsz*. Helikon, Budapest; [11] Horváth Z. Gy., Gondos B., Károlyi Gy. (2003) *Am, az ősi ormény főváros és magyar vonatkozásai*. Romanika K. Budapest; [12] Ludwig E. (2006) *A svájci körtemplom*. (<http://flag.freeweb.hu/Rejtozkodo/56.htm>); [13] Ludwig E. (2001-2010): *Rejtőzködő Magyarország*. Sorozat a Magyar Nemzet szombati számában; [14] Pogány F. (1967): *Róma*. Corvina, Budapest; [15] Pogány F. (1971): *Firenze*. Corvina, Budapest; [16] Sena Sekulić-Gvozdanović (1994) *Templom erődítések Horvátországban*. Tankönyvkiadó, Zágráb. (<http://jupiter.elte.hu/aahrtemplomvarak/hr%20templomvarak.htm>); [17] Strzygowski, J. (1918) *Die Baukunst der Armenier und Europa*. Kunstverlag Anton Schroll, Wien; [18] Szönyó O. (E. n.) *Régi magyar templomok*. Alte Ungarische Kirchen. Anciennes églises Hongroises. Hungarian Churches of Yore. A Műemlékek Országos Bizottsága. Királyi Magyar Egyetemi Nyomda, Budapest; [19] Szilágyi A. (2008): *A Kárpát-medence Árpád kori rotundái és centrális templomai*. Semmelweis Kiadó, Budapest; [20] Talbot-Rice, T. (1965). *Ancient Arts of Central Asia*. Thames and Hudson, New York. [21] Folsztoz Sz. P. (1950): *Az ősi Chorem*. Hungaria, Budapest; [22] Valter I. (2005) *Árpád-kori templomok Nyugat-Dunántúlon*. Budapest; [23] Varga G. (2008): *A nagytollak kerek egyháza*. (<http://www.nagytollak.extra.hu/>); [24] Varga G. (2010): *A körtemplom eredete*. (http://tudos.virtus.hu/?id=detailed_article&aid=8318)

Ezt a munkámat Fabriczy Anikónak ajánlom.
Megemlékezem a Természet- és Környezetvédő Tanárok Egyesületéről,
melyben a résztvevő tanárok munkáját 20 évig szervezte Tóth Albert és Gulyás Pálné.

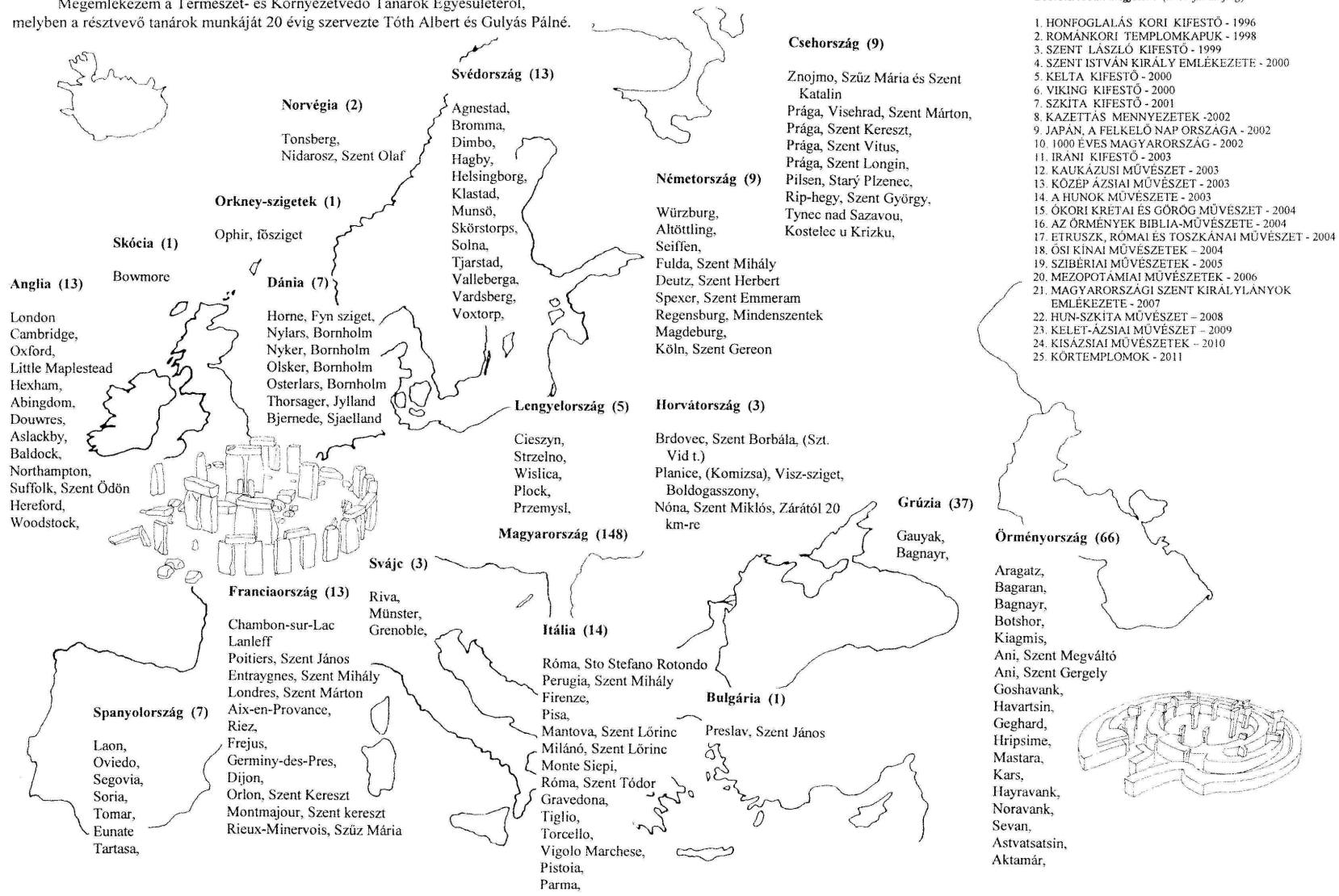

Az ÓKORI EURÁZSIAI MŰVÉSZETEK

SOROZATban megjelent (2011 januárjáig)

1. HONFOGLALÁS KORI KIFESTŐ - 1996
2. ROMÁNKORI TEMPLOMKAPUK - 1998
3. SZENT LÁSZLÓ KIFESTŐ - 1999
4. SZENT ISTVÁN KIRÁLY EMLÉKEZETE - 2000
5. KELTA KIFESTŐ - 2000
6. VIKING KIFESTŐ - 2000
7. SZKITA KIFESTŐ - 2001
8. KAZETTÁS MENNYEZETEK - 2002
9. JAPÁN, A FELKELO NAP ORSZAGA - 2002
10. 1000 EVES MAGYARORSZAG - 2002
11. IRANI KIFESTŐ - 2003
12. KAUKAZUSI MUVESZET - 2003
13. KÖZEP ÁZSIAI MUVESZET - 2003
14. A HUNOK MUVESZETE - 2003
15. OKORI KRETAI ES GOROG MUVESZET - 2004
16. AZ ÖRMÉNYEK BIBLIA-MŰVÉSZETE - 2004
17. ETRUSZK, RÓMAI ES TOSZKANAI MŰVÉSZET - 2004
18. ŐSI KINAI MŰVÉSZETEK - 2004
19. SZIBÉRIAI MŰVÉSZETEK - 2005
20. MEZOPOTÁMIAI MŰVÉSZETEK - 2006
21. MAGYARORSZÁGI SZENT KIRÁLYLÁNYOK EMLÉKEZETE - 2007
22. HUN-SZKITA MŰVÉSZET - 2008
23. KELET-ÁZSIAI MŰVÉSZET - 2009
24. KISÁZSIAI MŰVÉSZETEK - 2010
25. KÖRTEPLOMOK - 2011

A kiadást az NCA Demokrácia- és Partnerség Fejlesztési Kollégiuma támogatta.

